

Pack 2 spots inox LED slim pool light RGBW pour hammam

PRO STEAM®

1 - DETAIL DU PACK

- 2 spots inox extra plat (8mm) IP68 à encastrer LED SLIM POOL LIGHT
- 1 contrôleur externe LED RGBW de 144W (DC12-24V)
- 1 télécommande pour contrôleur externe LED RGBW
- 1 transformateur LED IP67 waterproof 60W 220V (DC 12V – 50 Hz)
- 1 boîte de dérivation étanche pour connecter 1 à 4 spots en série

2 - APPLICATION

Produit conçu pour structure hammam.

3 - CROQUIS D'INSTALLATION

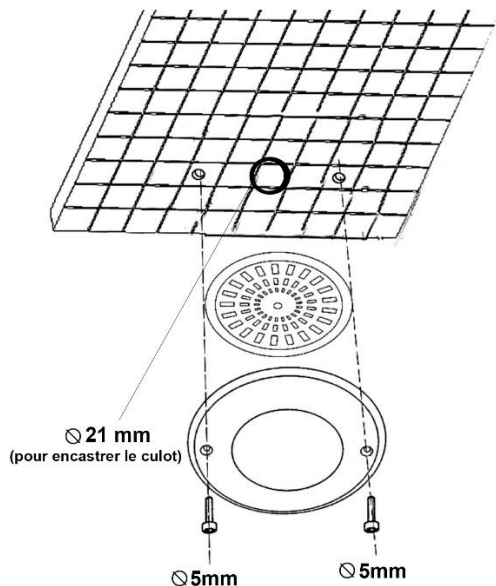

4 - SCHEMA DU SPOT

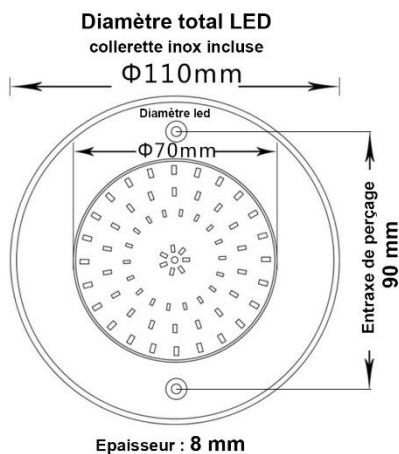

7 - FICHE TECHNIQUE SPOTS

- | | | |
|-------------------------------|--------------------------------|------------------------------------|
| • Dimensions : 110 x 8 mm | • Couleurs : RGBW | • Diamètre collerette inox: 110 mm |
| • Voltage : DC 12V | • Réglage de l'intensité : OUI | • Diamètre de la LED : 70 mm |
| • Puissance 6 watts | • Défilement de couleur : OUI | • Entraxe de perçage : 90 mm |
| • Indice de protection : IP68 | • 63 leds par spot | • Collerette acier inoxydable 316. |



5 - INSTALLATION

1. Placer le contrôleur led et le transformateur led en dehors de la pièce humide (au dessus du toit par exemple).
2. Effectuer les connexions entre les spots, le contrôleur LED et le transfo LED (voir étapes 6)
3. Réaliser deux trous par spot à 90 mm d'intervalle aux emplacements désirés ainsi qu'un trou de 21 mm environ pour encastrer le culot de la LED. (voir 3-croquis et 4-schéma).

6 - CONNEXIONS

