

Balnéo Archipel - Schéma de préparation

Modèle: **ELGA PRO** (J-S6205)

Dimensions : 1600*1600*720mm

Archipel®

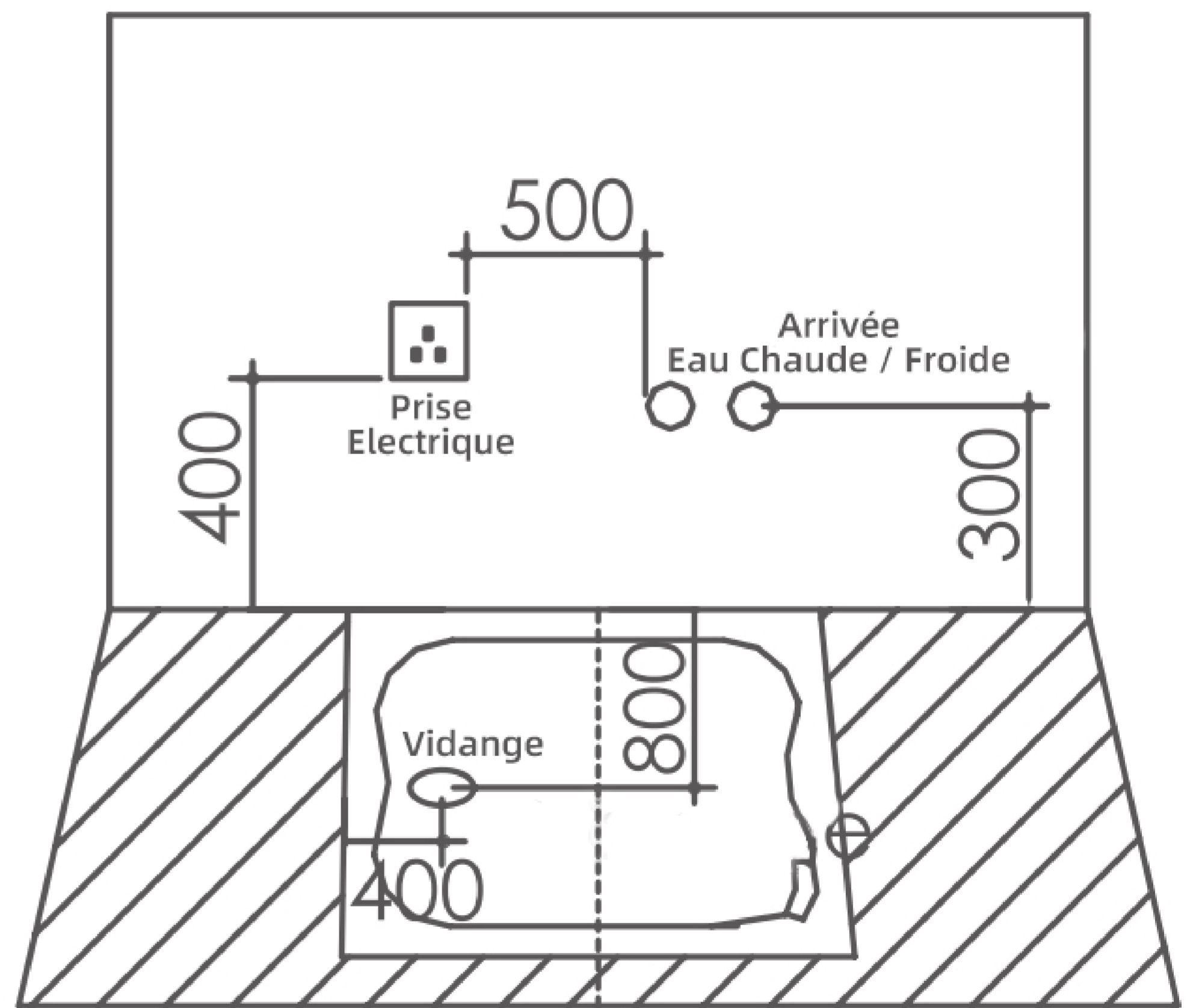
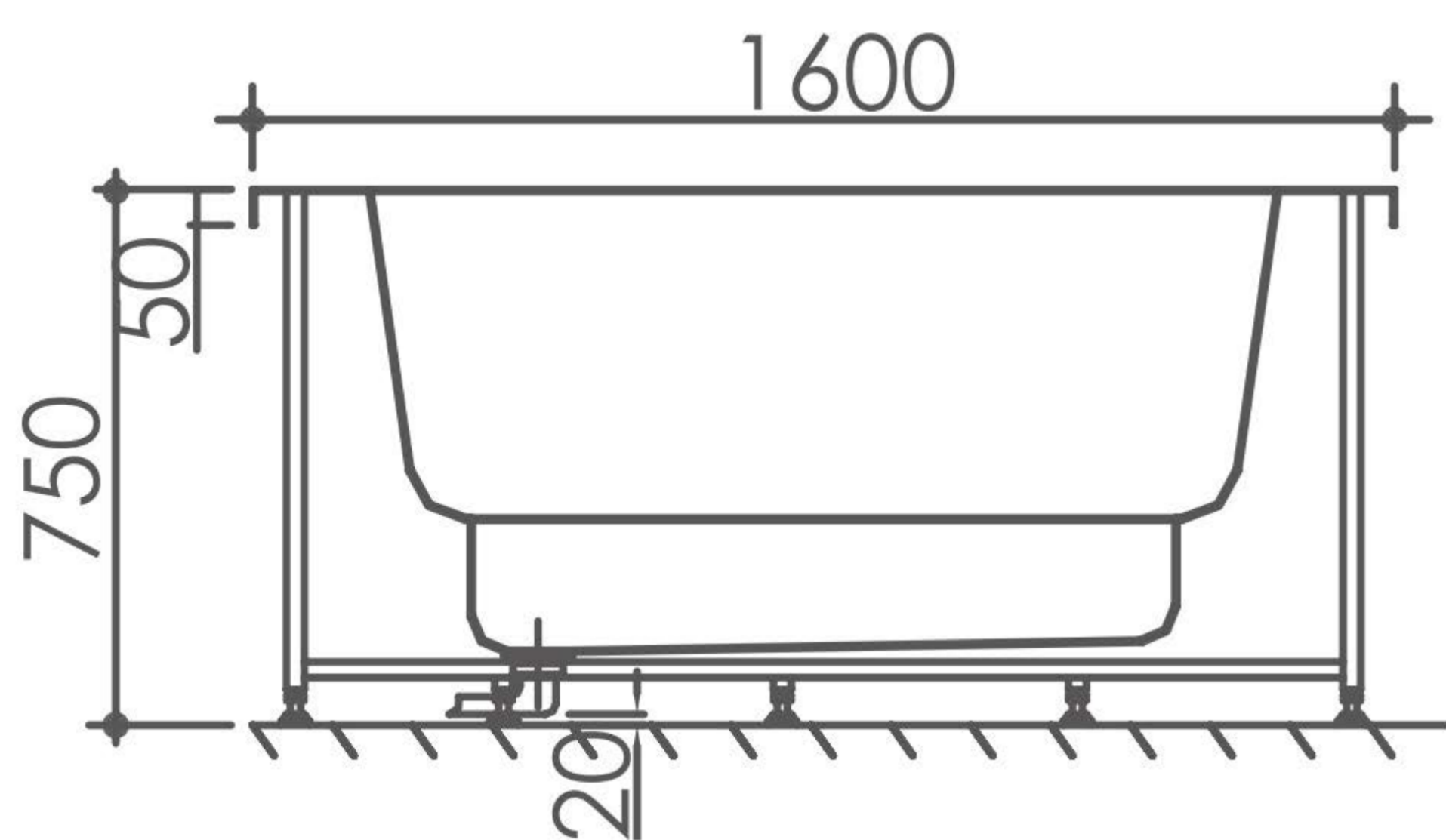
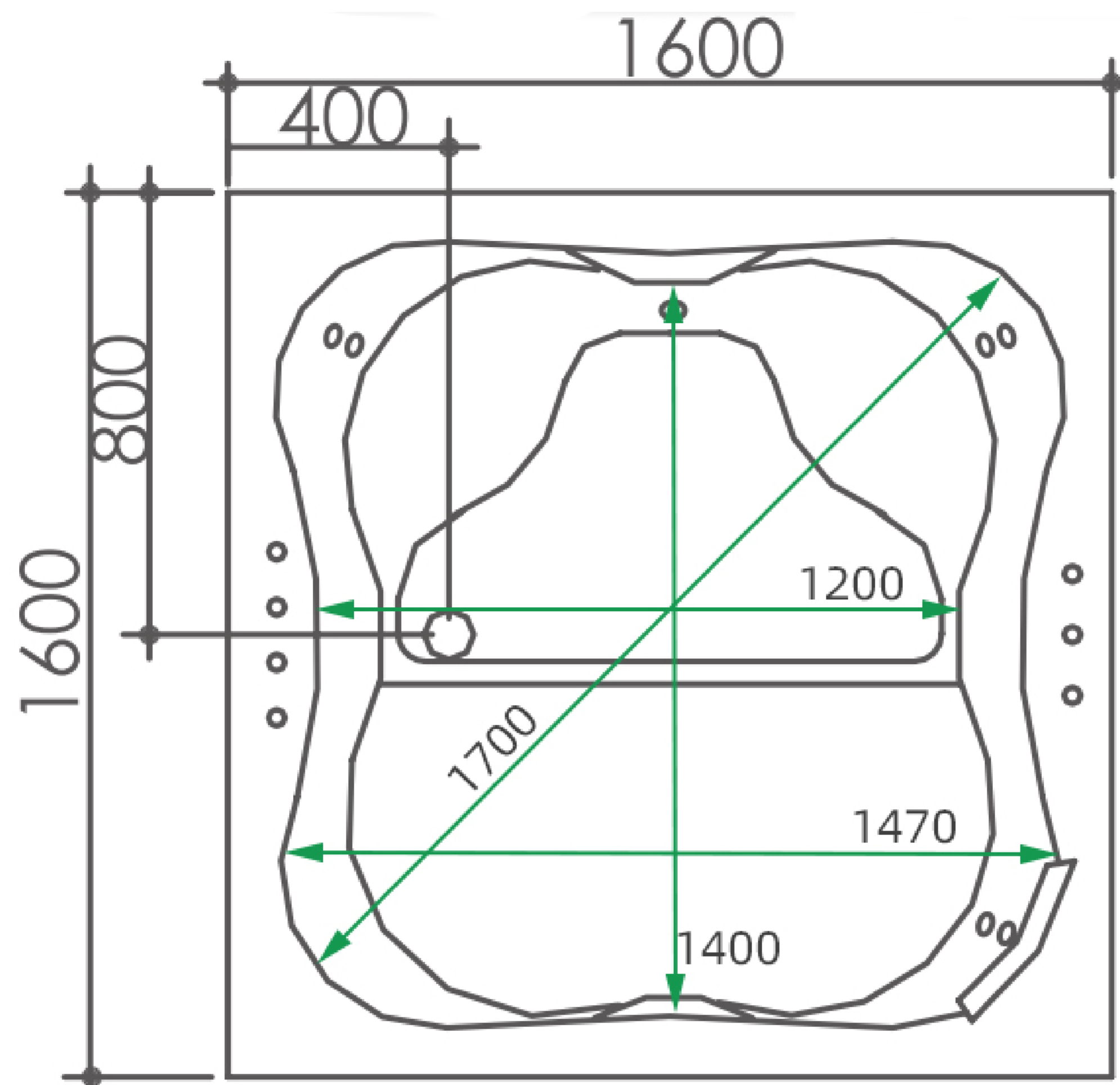

ELGA PRO

- Dimensions indicatives (bonde fournie avec un tuyau souple permettant de rejoindre une évacuation qui ne serait pas exactement à l'emplacement défini).
- Diamètre de la bonde : 40 mm
- Hauteur entre la bonde et le sol : \approx 30 mm