

Photo d'illustration : Kit RIAD Pro8C

NOTICE

Notice de montage et d'utilisation

KIT RIAD hammam à carreler

MARQUE : PRO STEAM®
GAMME : RIAD

NOTICE DES MODELES SUIVANTS :

- ✓ RIAD 3: 180 * 120 * 220h cm
- ✓ RIAD 4: 170 * 170 * 220h cm
- ✓ RIAD 5: 210 * 180 * 220h cm
- ✓ RIAD 6: 210 * 210 * 220h cm
- ✓ RIAD Pro8C: 240 * 240 * 230h cm
- ✓ RIAD Pro8R: 300 * 210 * 230h cm

Sommaire

Contenus du kit	2
Matériaux fournis.....	2
Composition des panneaux XPS	2
Colles conseillées (non fournies)	3
Vidéo d'installation YouTube	3
Vues du kit RIAD 3	4
Vues du kit RIAD 4	5
Vues du kit RIAD 5	6
Vues du kit RIAD 6	7
Vues du kit RIAD Pro8C.....	8
Vues du kit RIAD Pro8R	9
Préparations.....	10
Kit bonde siphon	11
Etapes d'installation	12 à 18
Une fois le kit assemblé.....	19
Rendu final du hammam RIAD	19
Utilisation du hammam	20
Précaution d'usage et de sécurité	21
Limitation de garantie	22
Entretien du hammam.....	22

Contenus du kit

DETAIL DU KIT HAMMAM - Structure XPS uniquement (Hors options éventuelles : porte...)

- ✓ Sol du hammam (receveur à carreler)
- ✓ Kit Bonde-Siphon (voir détail page 11)
- ✓ Panneaux muraux à carreler
- ✓ Panneaux et tasseaux composant le toit voûté
- ✓ Supports de banc
- ✓ Banquette(s) à carreler
- ✓ Bandes d'étanchéité
- ✓ Profilés de jonction
- ✓ Vis et fixations de renfort en plastiques

Matériaux fournis

Tous les panneaux PRO Steam sont parfaitement étanches, le noyau du panneau est constitué d'un polystyrène extrudé (XPS) à cellules fermées.

- ✓ Epaisseur des panneaux muraux : 80 mm
- ✓ Epaisseur du sol : 50 mm
- ✓ Epaisseur des panneaux composant le toit :
 - Les 2 panneaux portants latéraux : 80 mm
 - Les 2 panneaux incurvés : 12 mm
- ✓ Autres éléments fournis :
 - Bande d'étanchéité en maille en fibre de verre
 - Vis en plastique

Composition des panneaux XPS

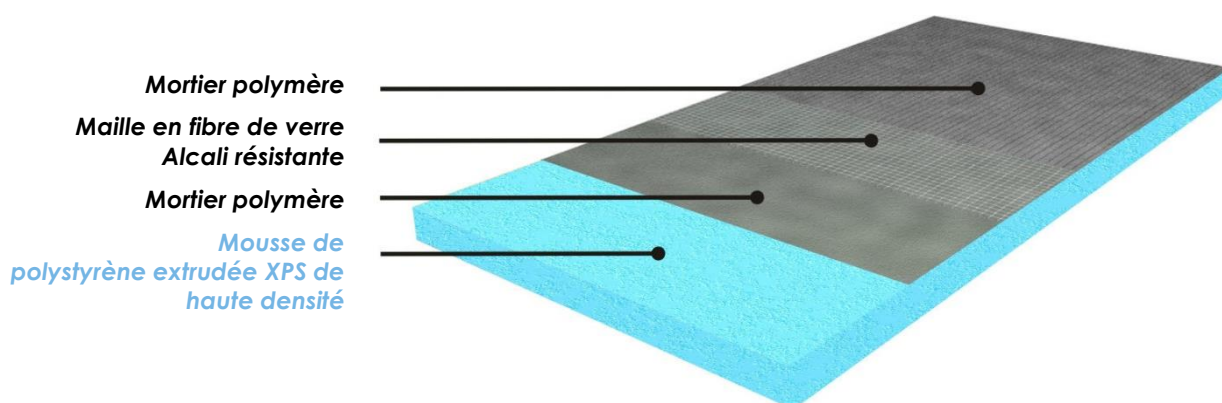

Colles conseillées (non fournies)

UTILISEZ UNE COLLE DE TYPE C2 (COLLE A CARRELAGE):

1. Pour coller le sol XPS fourni à votre sol béton ou carrelé.
2. Pour coller les bandes d'étanchéité entre les panneaux XPS fournis.

UTILISEZ UN MASTIC COLLE ADAPTE AUX COLLAGES DES PANNEAUX EN POLYSTYRENE EXTRUDE (XPS)* :

1. Pour traiter l'ensemble de la structure hammam (la jonction entre les différents panneaux XPS, profilés de jonctions, banquettes et toit vouté).

* Nous conseillons par exemple l'utilisation des colles suivantes :

- ✓ Colle à prise rapide construction Sikaflex®-143
- ✓ Mastic Colle Polyuréthane Pu Sticol® Arcane Industries
- ✓ Mastic Colle polymère Wedi® 610

Conseil : Griffer légèrement le support à coller pour améliorer l'adhérence de la colle.

Video d'installation

VOUS POUVEZ VISUALISER UN EXEMPLE D'INSTALLATION EN VIDEO 3D SUR YOUTUBE :

<https://www.youtube.com/watch?v=Boll0AcwxP0>



Installation Kit Hammam à Carreler - RIAD

55 vues · il y a 2 semaines

 Sauna-Hammam.fr

Nos kit RIAD : <https://www.sauna-hammam.fr/100-kit-hammam-a-car>

*A Noter : la vidéo est fournie à titre de support.
Elle est basée sur le modèle RIAD 4, pris en exemple.
Selon le modèle à assembler, la forme générale du kit, le nombre de panneaux ainsi que la forme des bancs et du toit peuvent donc différer du modèle visible sur la vidéo.*

Vues du kit RIAD 3

VUE ECLATEE DES ELEMENTS PRINCIPAUX COMPOSANTS LE MODELE RIAD 3 :

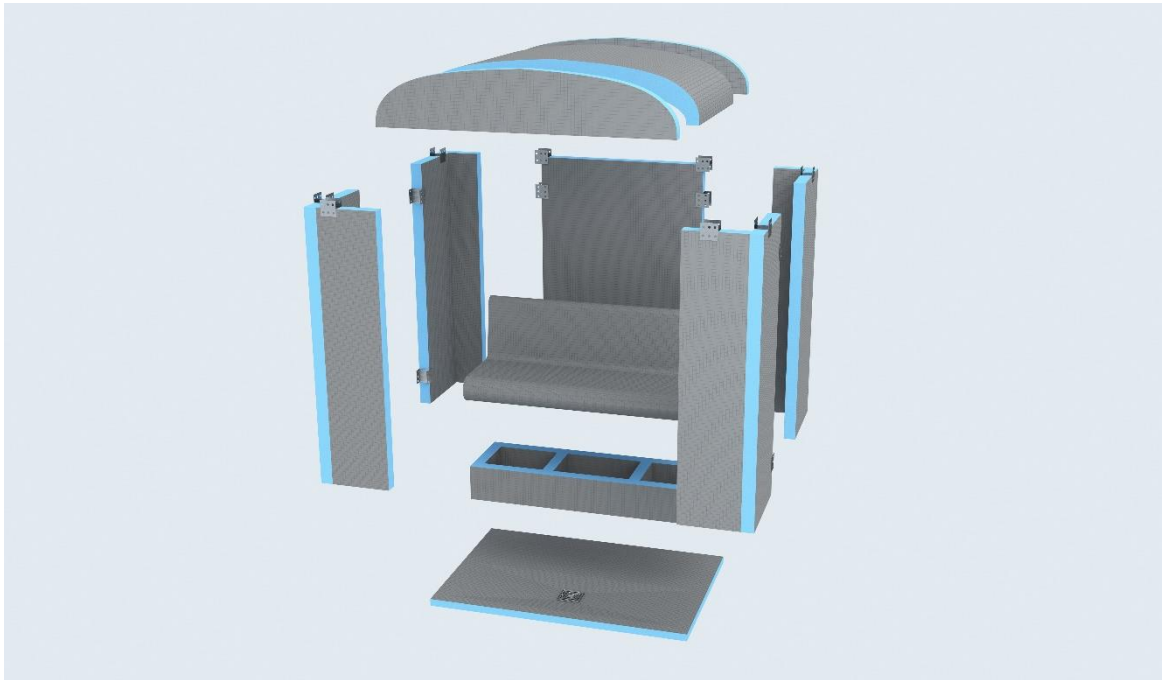

VUE DE DESSUS DU MODELE RIAD 3

- avec dimensions extérieures et emplacement de la bonde -

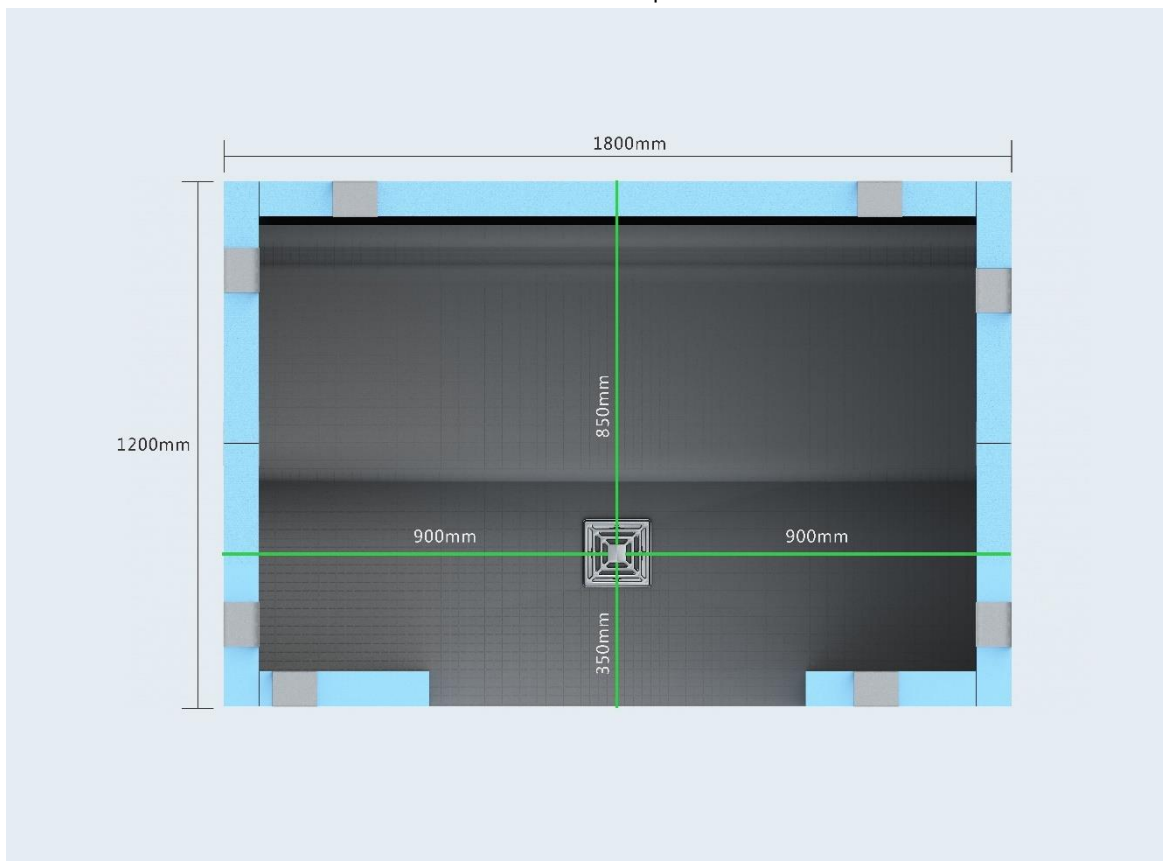

Vues du kit RIAD 4

VUE ECLATEE DES ELEMENTS PRINCIPAUX COMPOSANTS LE MODELE RIAD 4 :

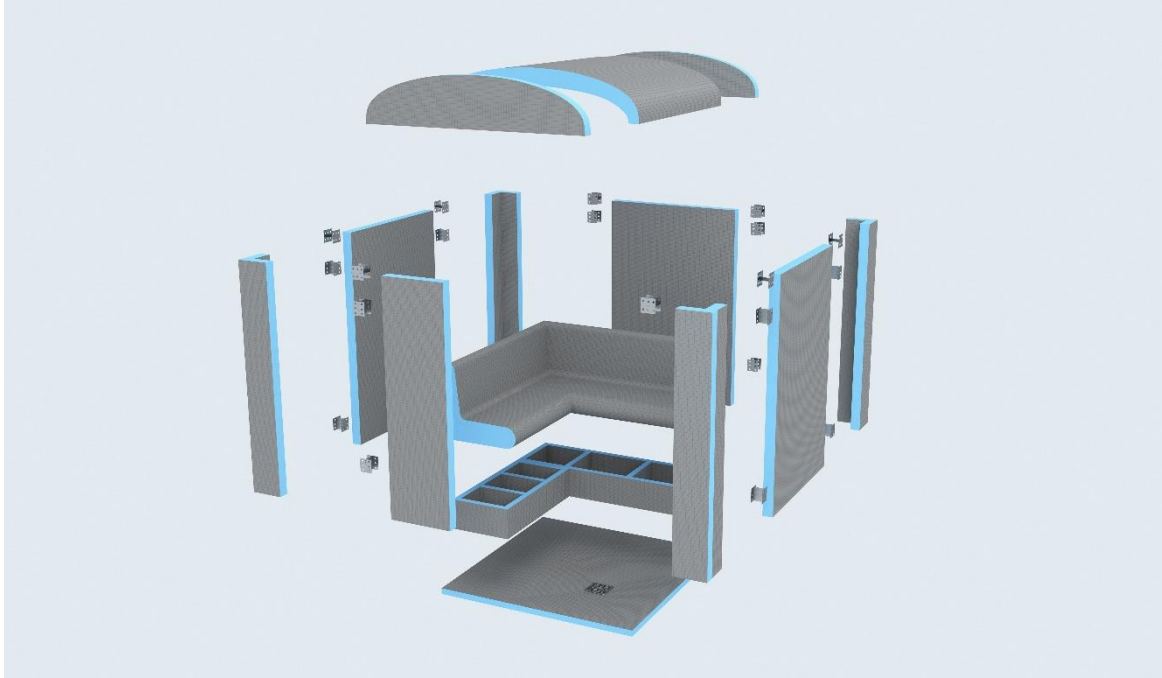

VUE DE DESSUS DU MODELE RIAD 4:

- avec dimensions extérieures et emplacement de la bonde -

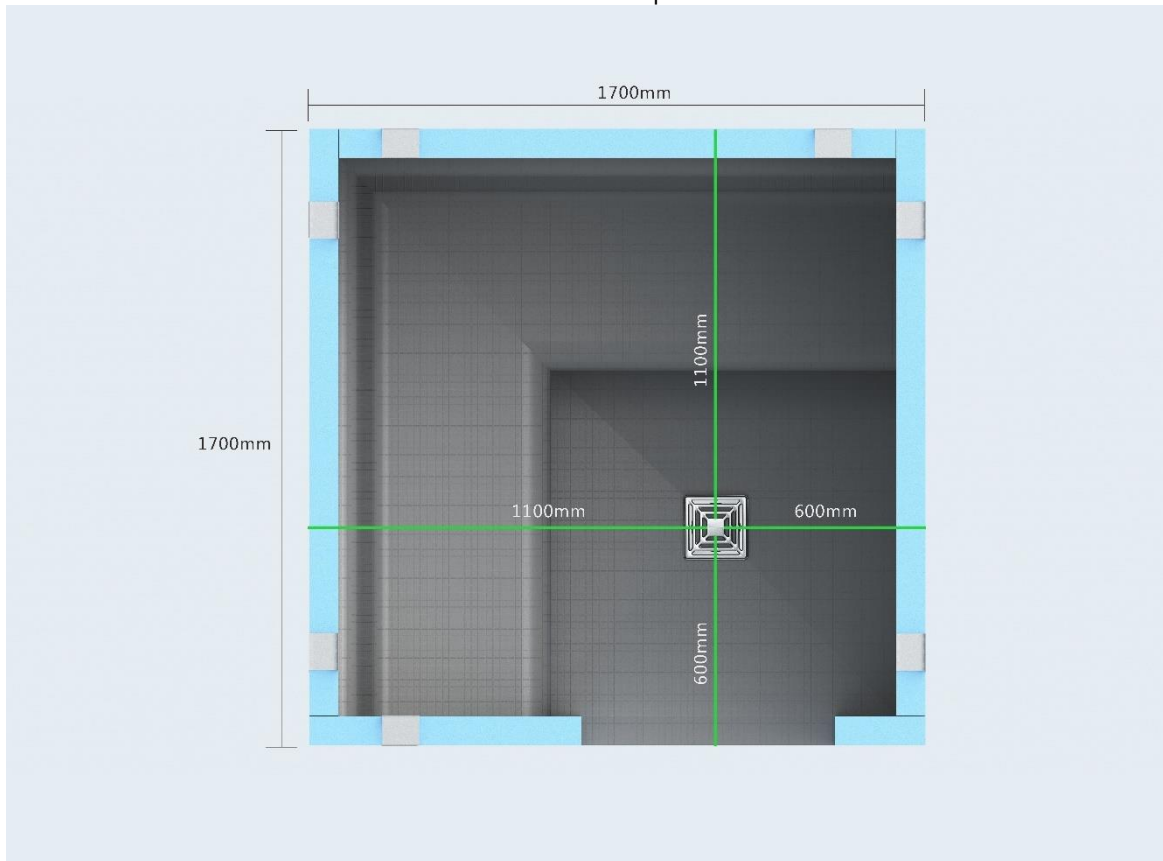

Vues du kit RIAD 5

VUE ECLATEE DES ELEMENTS PRINCIPAUX COMPOSANTS LE MODELE RIAD 5 :

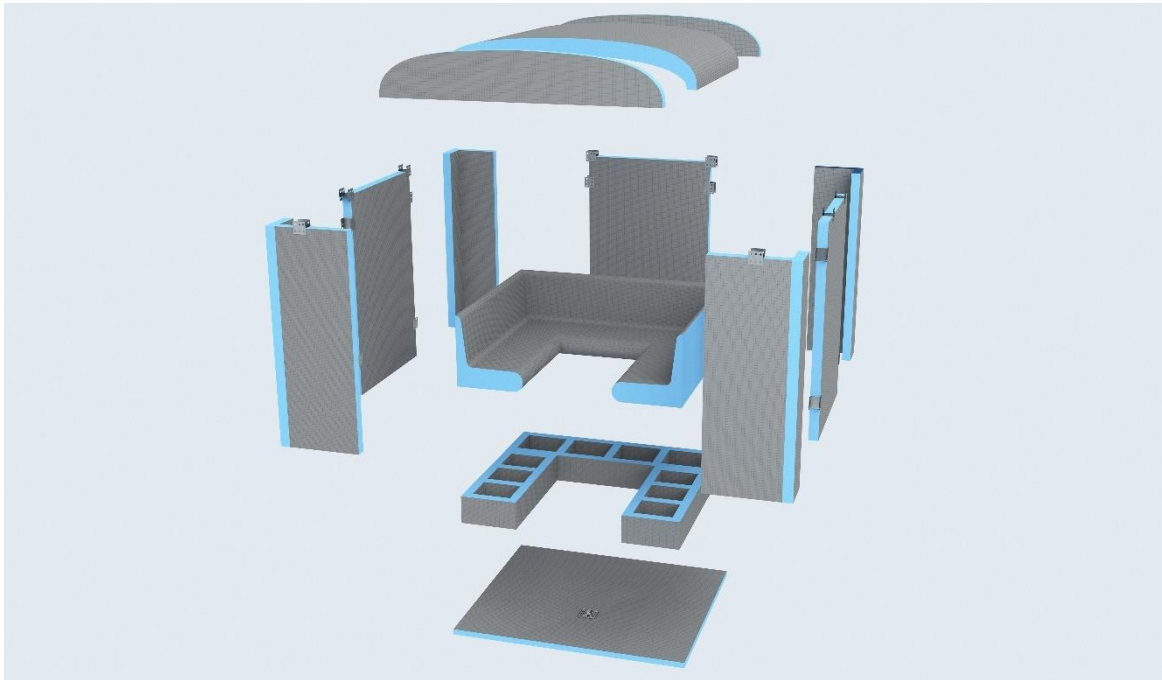

VUE DE DESSUS DU MODELE RIAD 5:

- avec dimensions extérieures et emplacement de la bonde -

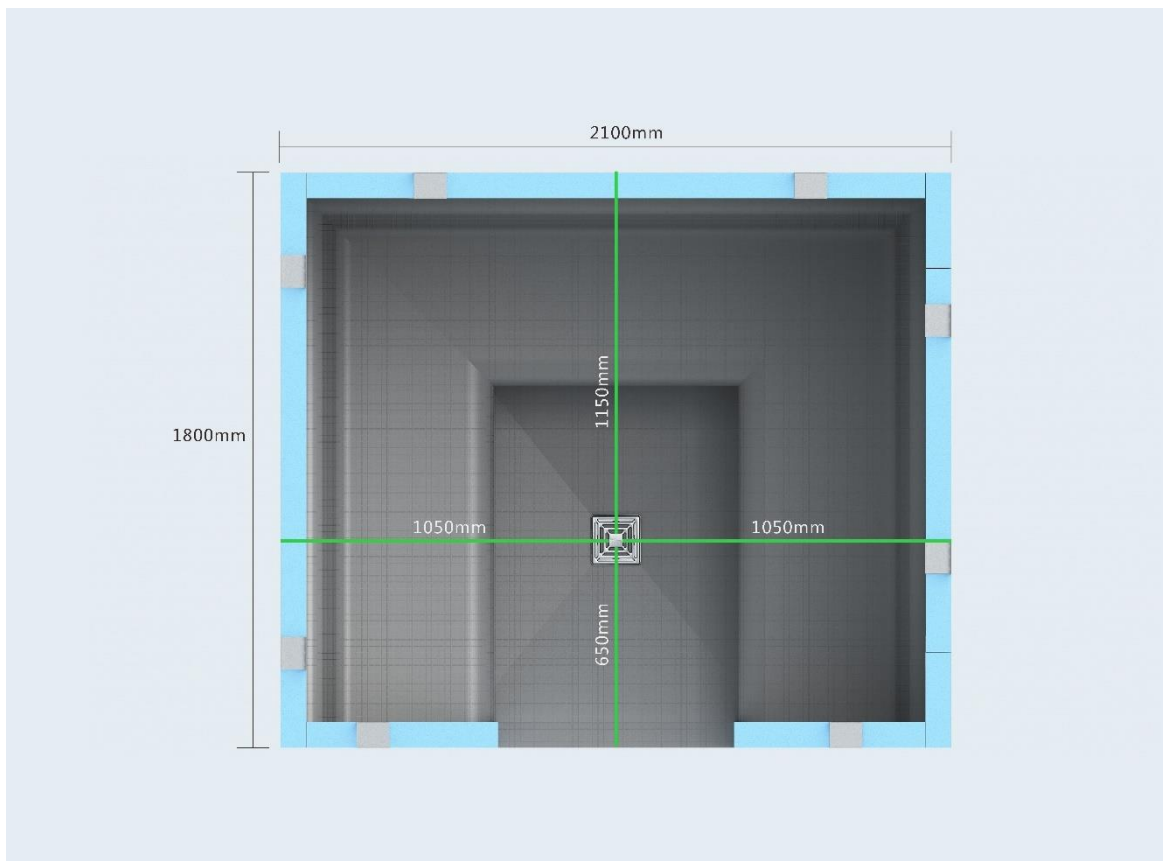

Vues du kit RIAD 6

VUE ECLATEE DES ELEMENTS PRINCIPAUX COMPOSANTS LE MODELE RIAD 6 :

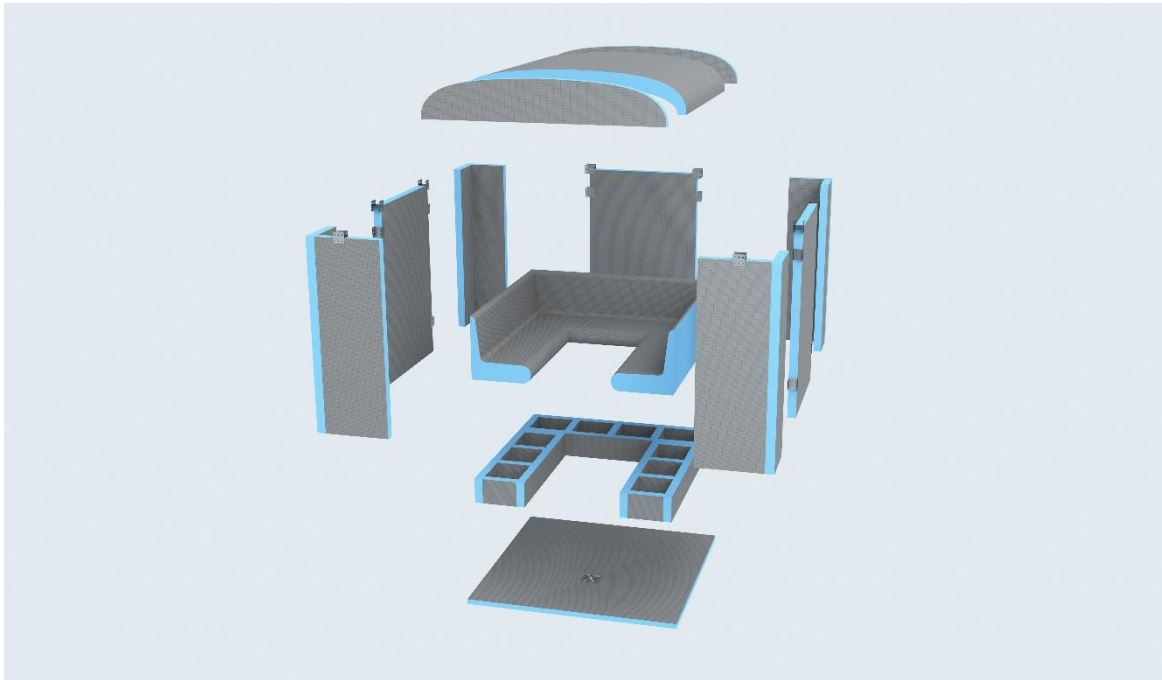

VUE DE DESSUS DU MODELE RIAD 6:

- avec dimensions extérieures et emplacement de la bonde -

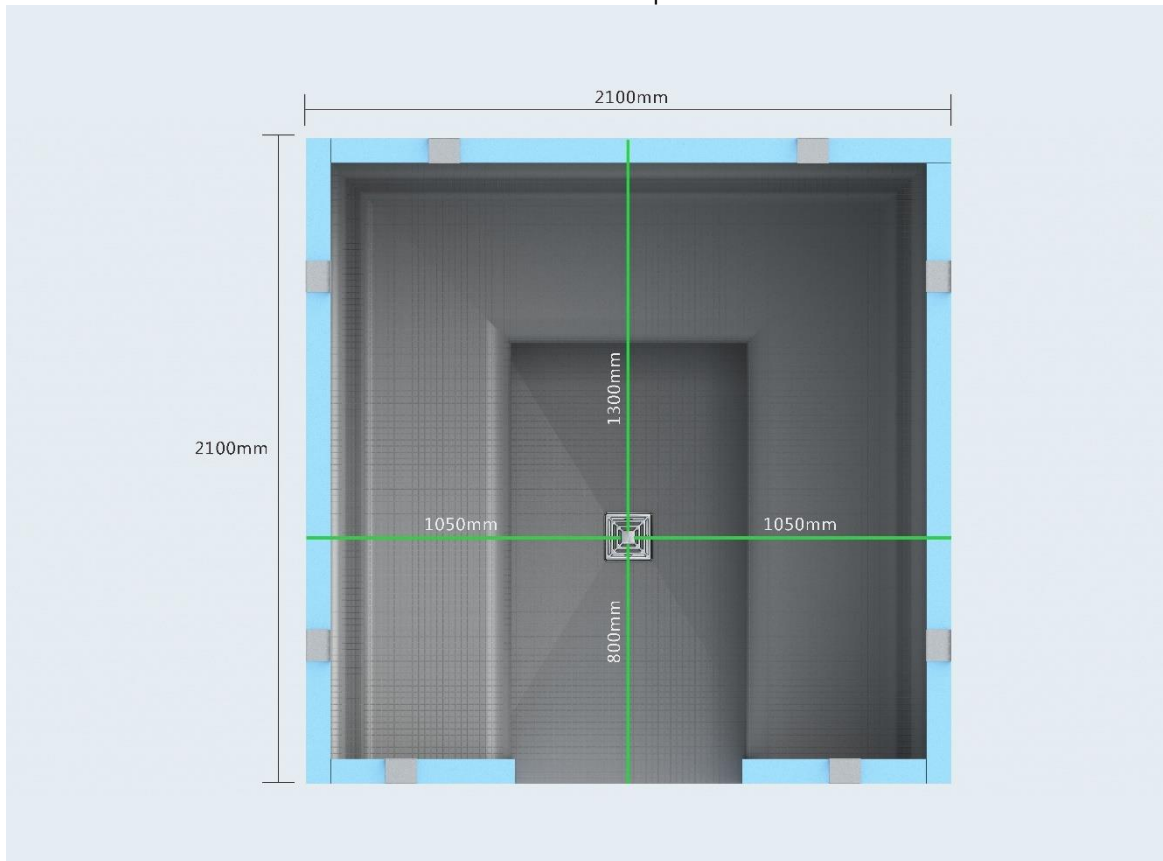

Vues du kit RIAD Pro8C

VUE ECLATEE DES ELEMENTS PRINCIPAUX COMPOSANTS LE MODELE RIAD Pro8C :

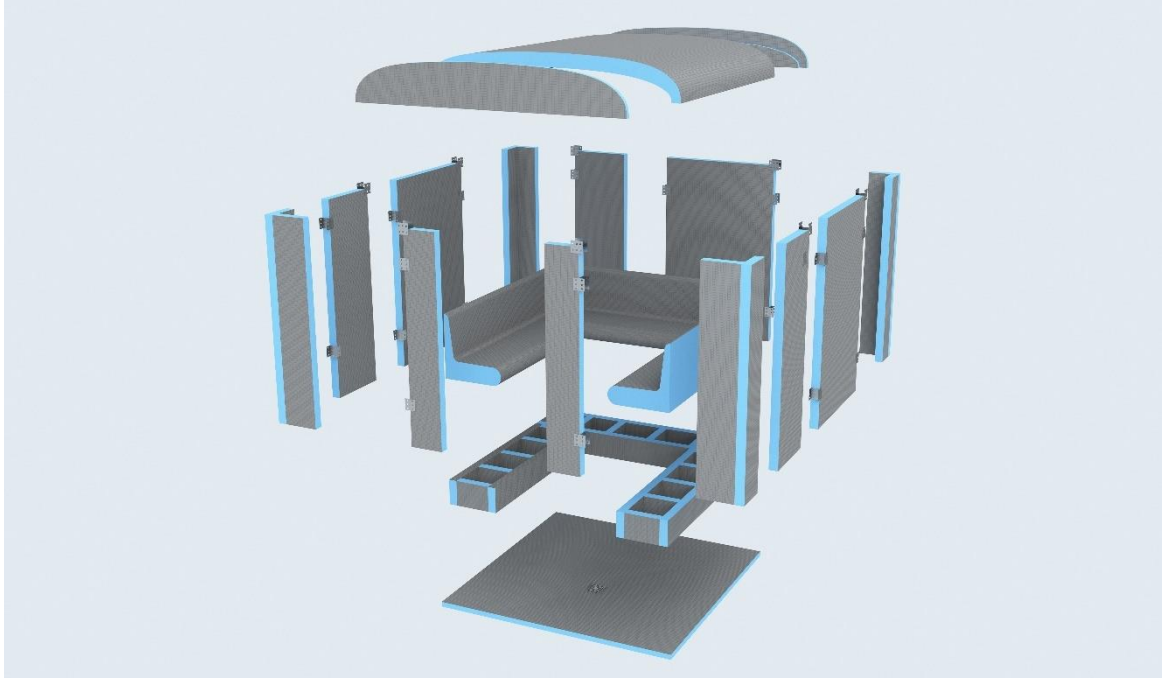

VUE DE DESSUS DU MODELE RIAD Pro8C:

- avec dimensions extérieures et emplacement de la bonde -

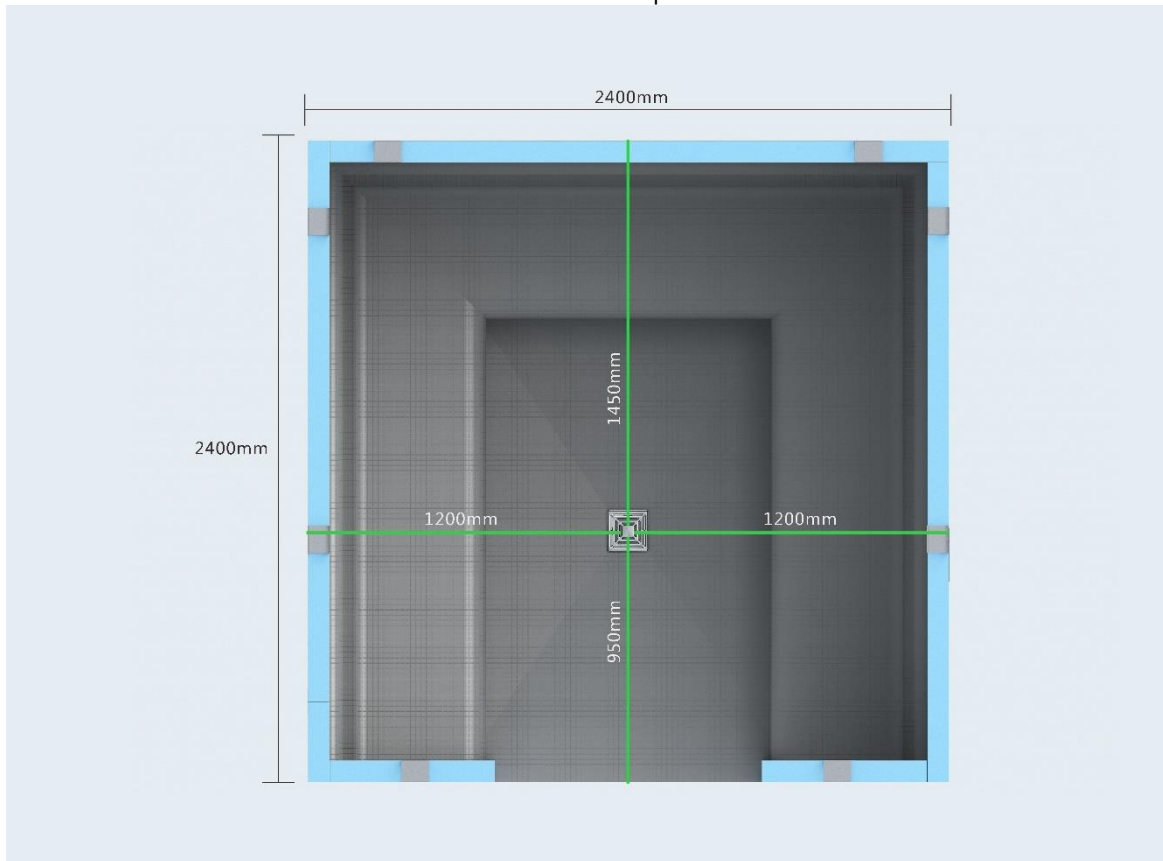

Vues du kit RIAD Pro8R

VUE ECLATEE DES ELEMENTS PRINCIPAUX COMPOSANTS LE MODELE RIAD Pro8R :

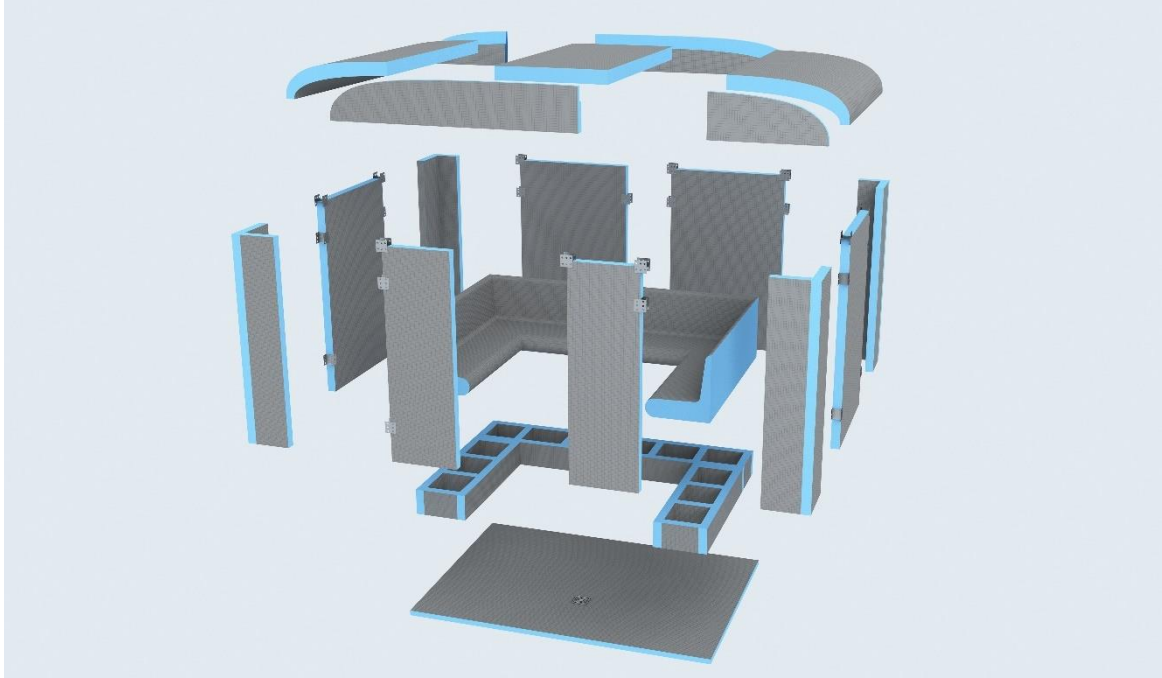

VUE DE DESSUS DU MODELE RIAD Pro8R:

- avec dimensions extérieures et emplacement de la bonde -

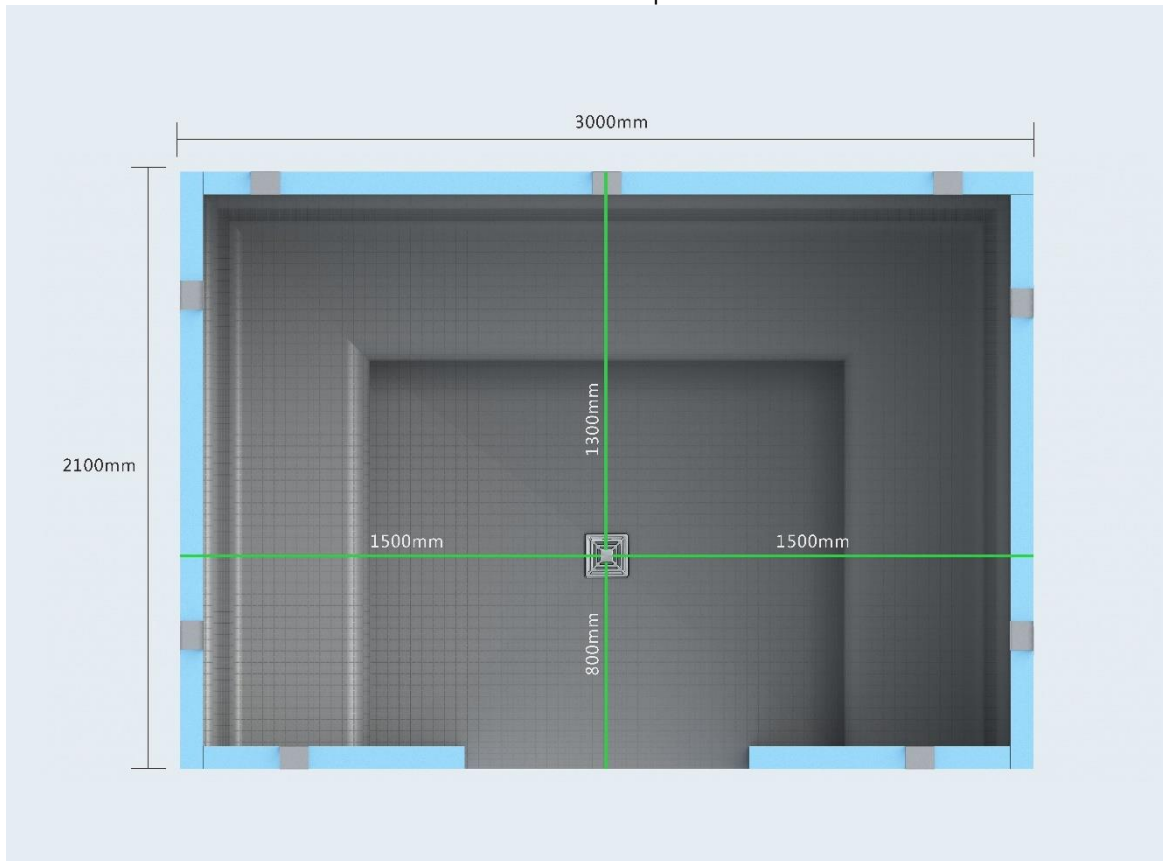

Préparations

Sol

Prévoir une surface d'accueil du hammam parfaitement de niveau, sur un sol carrelé ou béton. Si vous souhaitez obtenir une cabine hammam de plein-pied prévoyez d'encastrer le sol fourni. Dans ce cas, prévoyez une excavation équivalente à la hauteur du sol fourni (50 mm) plus l'épaisseur de votre carrelage (comptez généralement 10 mm pour la hauteur de la mosaïque et de la colle).

Hauteur requise

- RIAD 3 – RIAD 4 – RIAD 5 – RIAD 6 : La hauteur du kit est de 220 cm. Une hauteur disponible de 235 cm minimum* est requise afin de pouvoir assembler la cabine et notamment visser le toit.
- RIAD 6 – RIAD Pro8R – RIAD Pro8C : La hauteur du kit est de 230 cm. Une hauteur disponible de 245 cm minimum* est requise afin de pouvoir assembler la cabine et notamment visser le toit.

* Prévoir plus de marge en hauteur si vous souhaitez notamment carreler le toit dans des conditions de travail optimales.

Largeur requise

Les dimensions du kit sont données hors épaisseur du carrelage finale (prévoir + 2 cm de largeur minimum). Une largeur supplémentaire de 35 cm minimum* tout autour de la cabine est fortement conseillée. A minima à l'arrière ainsi que sur l'un des deux côtés latéraux afin de pouvoir facilement accéder à l'arrière en cas de besoin.

**Hors local technique requis, à prévoir à proximité immédiate du hammam.*

Evacuations

Prévoir deux évacuations aux eaux usées :

1. Une évacuation située sous le sol du hammam, à raccorder à la bonde.

Si votre évacuation d'origine est située en dehors de la structure, prévoir un tuyau d'évacuation encastré sous le sol du hammam. A défaut (évacuation mural et/ou trop haute) prévoir de surélever le sol du hammam de manière à obtenir une pente suffisante.

2. Une seconde évacuation située en dehors du hammam, dans un local technique, sous l'emplacement du générateur de vapeur, pour sa vidange.

A noter qu'il est possible d'ajouter une connexion en « Y » pour vidanger le générateur de vapeur par la sortie de la buse vapeur.

Kit Bonde-Siphon fourni

Liste des composants du kit d'évacuation horizontal encastré dans le receveur :

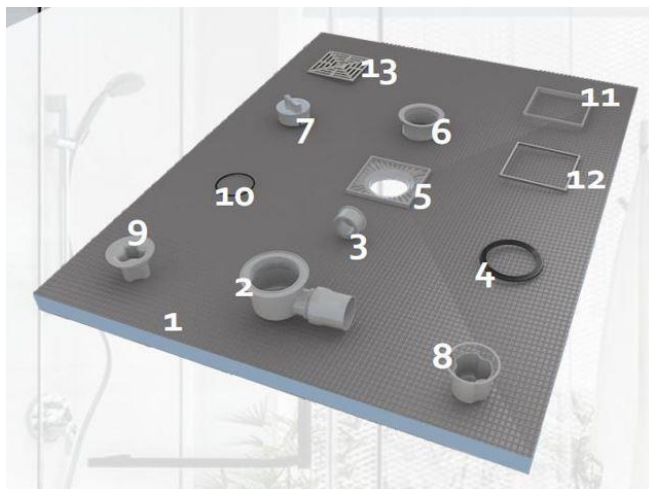

- 1 - Sol (Receveur à carreler)
- 2 - Corps de siphon de sol
- 3 - Réducteur 50-40mm
- 4 - Joint d'étanchéité
- 5 - Support carré en plastique
- 6 - Connecteur rond en plastique
- 7 - Clé à bonde
- 8 - Panier collecteur
- 9 - Tube plongeur
- 10 - Joint torique
- 11 - Bague intercalaire plastique
- 12 - Bague intercalaire inox
- 13 - Grille en inox poli 138*138 mm

Spécificités du kit :

- ✓ Kit horizontal extra plat : hauteur du corps = 74 mm
- ✓ Réducteur de 40 mm de diamètre (sur corps principal de 50 mm)
- ✓ Hauteur réglable de 10 mm à 18 mm
- ✓ Cadre d'extension et grille de vidange à 145 mm
- ✓ Convient pour un débit jusqu'à 35 litres par minute
- ✓ Matériau du corps principal en polypropylène, dessus du corps en ABS, grille en acier inoxydable
- ✓ Le tuyau de raccordement du corps du siphon peut pivoter d'environ 26° (13° vers la gauche ou 13° vers la droite)

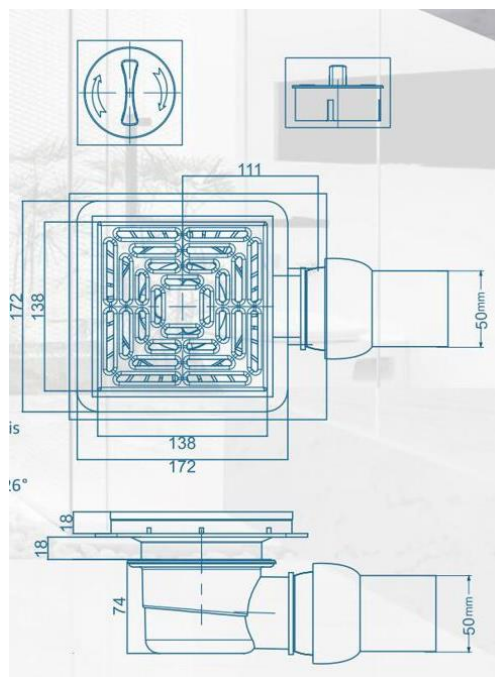

Ventilation

Prévoir en partie haute de la cabine une ventilation. Nous conseillons la mise en place d'une VMC - Ventilation mécanique (idéalement spécial hammam) à double flux (non fournie), c'est-à-dire doté de deux vitesses de débit d'air :

- Petite vitesse pour le renouvellement de l'air pendant la séance,
- Grande vitesse (environ 20 fois le volume / heure) pour assécher la cabine.

Le raccordement sur une VMC domestique est déconseillé, et proscrit en usage professionnel. Utilisez une gaine flexible étanche et spéciale haute température.

Percez le panneau mural XPS de votre choix en partie haute afin de placer la grille d'aspiration de votre VMC.

Etapes d'installation

ETAPE 1

COLLAGE DU SOL Après avoir réalisé l'évacuation, utilisez une colle de type C2 (colle à carrelage): Pour coller le sol XPS fourni à votre sol béton ou carrelé.



ETAPE 2

ENCOLLAGE DU SOL

A l'aide d'un mastic colle adapté aux collages des panneaux en polystyrène extrudé – XPS- (cf. page 3), Effectuez deux traits en zigzag avec le mastic sur le panneau du sol, afin d'encoller le premier panneau frontal :

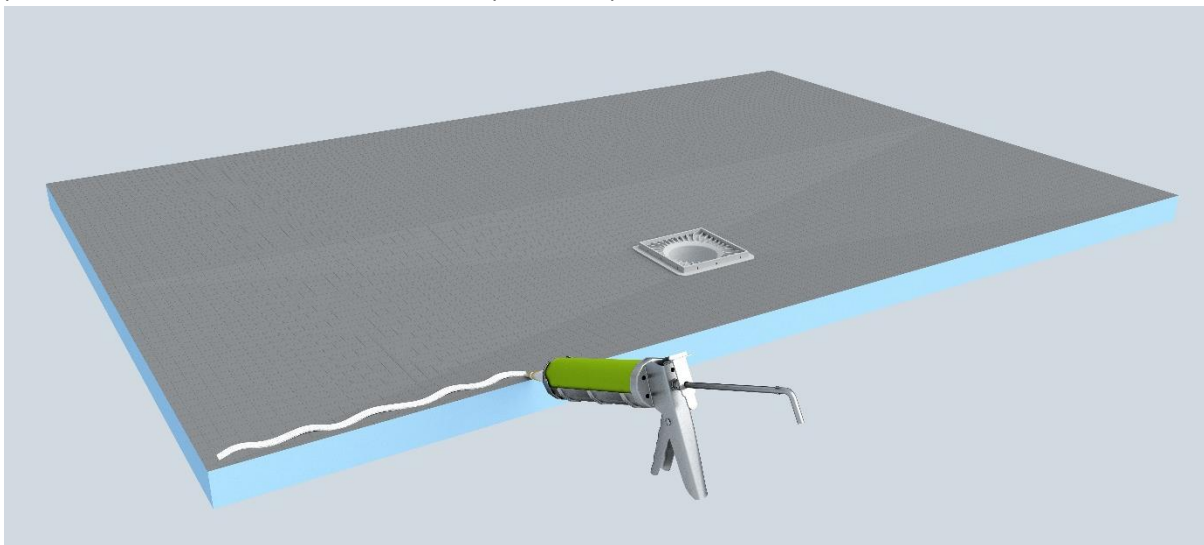

ETAPE 3

ENCOLLAGE DU PREMIER PANNEAU MURAL

Réalisez un double encollage :

- ✓ Effectuez à présent deux traits en zigzag avec le mastic sur la partie inférieure du premier panneau mural frontal, puis mettez-le en place au sol.
- ✓ Faites ensuite glisser 2 équerres d'assemblage acier en forme de « H » sur un côté latéral puis ajouter deux traits en zigzag avec le mastic.

⚠ *A l'aide d'un niveau, vérifiez que le panneau soit à la perpendiculaire du sol.*

Ajoutez ensuite un trait en zigzag de part et d'autre du panneau mural :

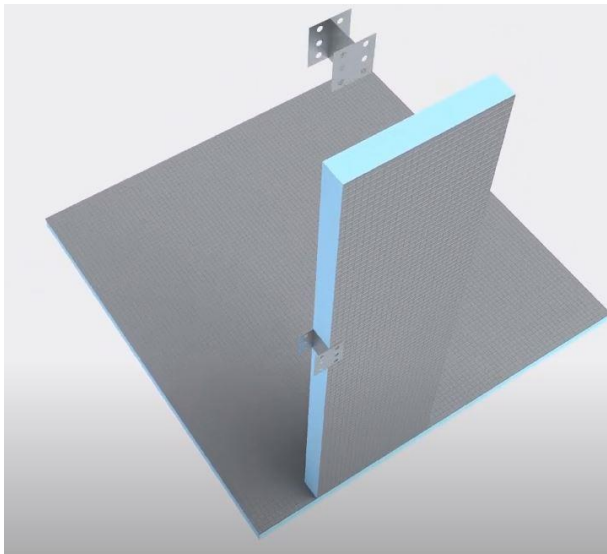

Illustration d'exemple - RIAD 4

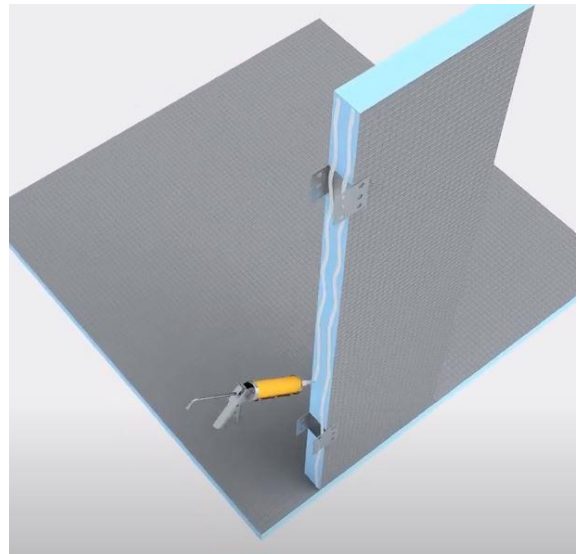
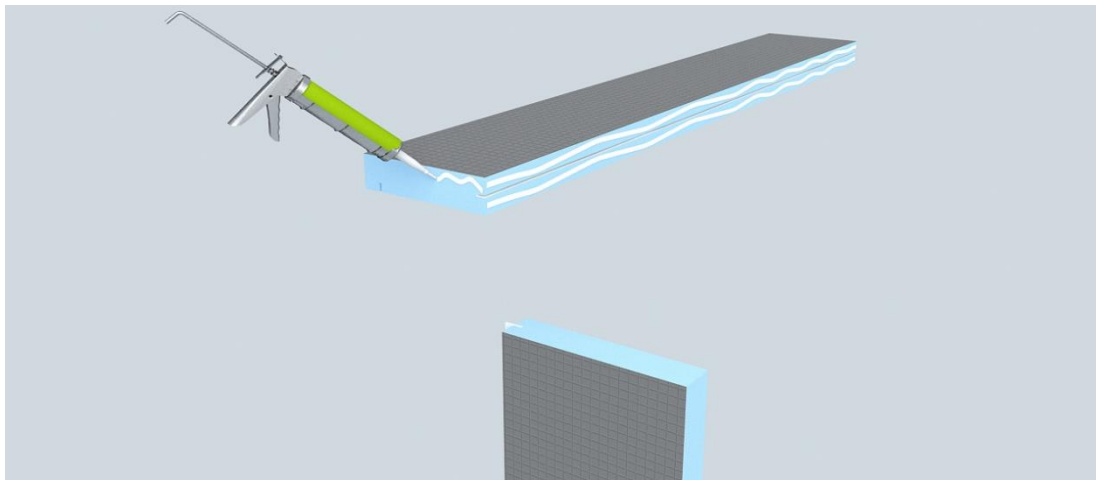

Illustration d'exemple - RIAD 4

ETAPE 4

ENCOLLAGE DES PANNEAUX MURAUX ENTRE EUX

Afin de joindre le second panneau mural au premier déjà en place, effectuez à nouveau un encollage de la partie inférieure et de la partie latérale (deux traits en zigzag avec le mastic) :



ETAPE 5

JONCTION DES DEUX PREMIERS PANNEAUX MURAUX

Une fois le double encollage effectué, joindre les deux panneaux de cette manière :

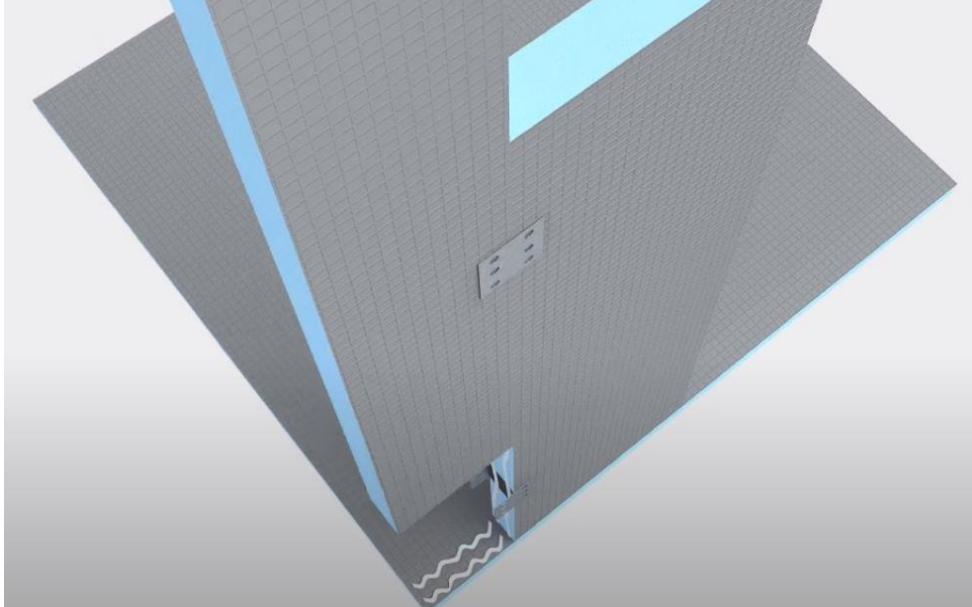

ETAPE 6

JONCTION DES AUTRES PANNEAUX MURAUX ET COLLAGE DES BANDES D'ETANCHEITE

✓ Répétez les étapes 3, 4 et 5 afin d'encoller l'ensemble des panneaux muraux.

⚠ Vérifiez que les panneaux soient tous à la perpendiculaire du sol.

RAPPEL : VOUS POUVEZ VISUALISER UN EXEMPLE D'INSTALLATION EN VIDEO 3D SUR YOUTUBE :

<https://www.youtube.com/watch?v=Boll0AcwxP0>

Une fois l'ensemble de vos panneaux muraux assemblés, votre kit doit ressembler à cela (exemple du RIAD 4) :

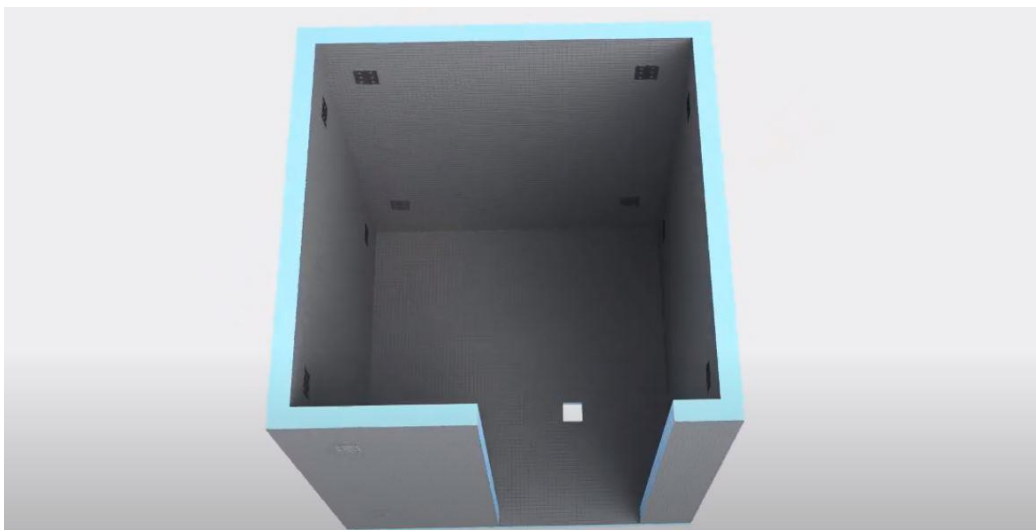

ETAPE 7

COLLAGE DES BANDES ADHESIVES

- ✓ A Présent, placer les bandes adhésives d'étanchéité au niveau des jonctions des panneaux muraux de manière à recouvrir les équerres d'assemblage acier en forme de « H » :



Illustration d'exemple - RIAD 4

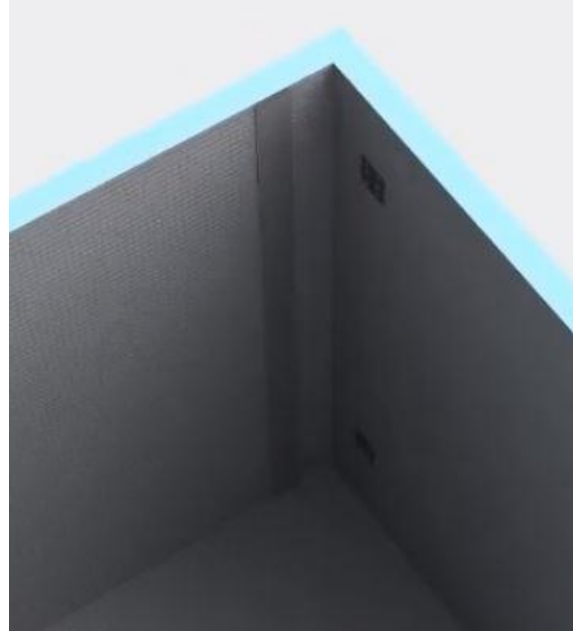
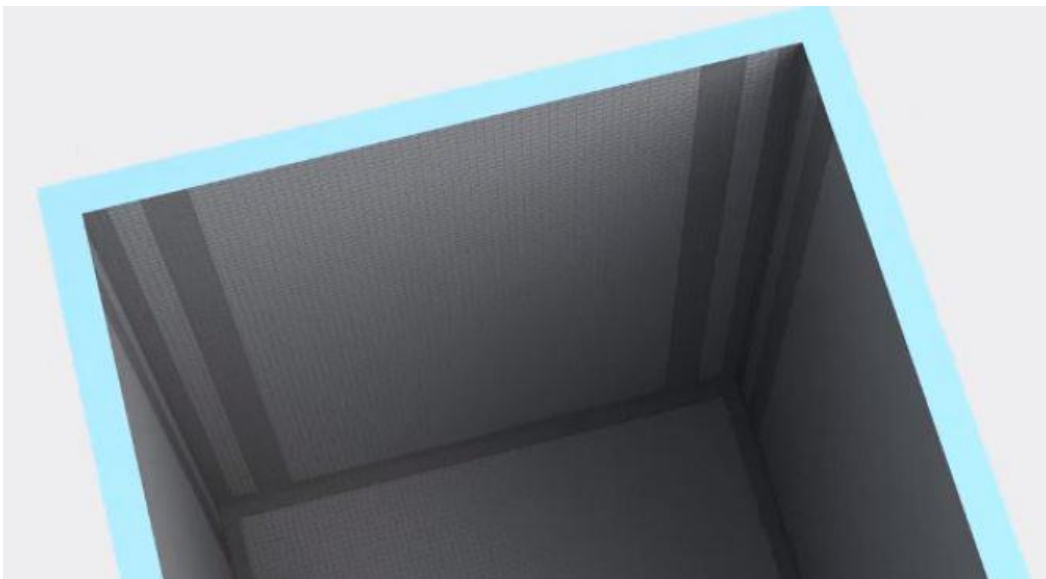

Illustration d'exemple - RIAD 4

Répétez l'opération d'encollage des bandes adhésives d'étanchéité :

- ✓ À la jonction de l'ensemble des panneaux muraux, côté intérieur du hammam,
- ✓ À la jonction de l'ensemble des angles intérieurs ainsi qu'à la base du hammam :



ETAPE 8

MISE EN PLACES DES SUPPORTS DE BANC

A l'aide du mastic colle, effectuez plusieurs traits en zigzag sur la partie inférieure des différents supports de banc, puis effectuez un double encollage :

- ✓ Sur la partie du sol prévue pour recevoir les supports de banc
- ✓ En partie basse des panneaux du hammam jouxtant les supports de banc

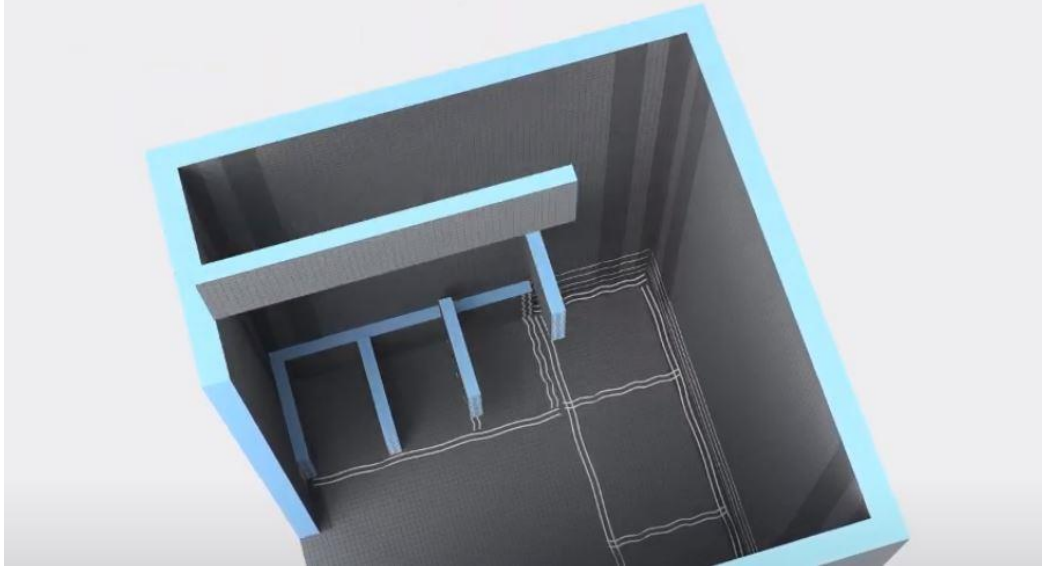

ETAPE 9

MISE EN PLACES DU BANC

Afin de fixer la banquette, effectuez deux traits en zigzag avec le mastic :

- ✓ Sur la partie supérieure des supports de banc
- ✓ Ainsi que sur toutes les parties non visibles de la banquette:

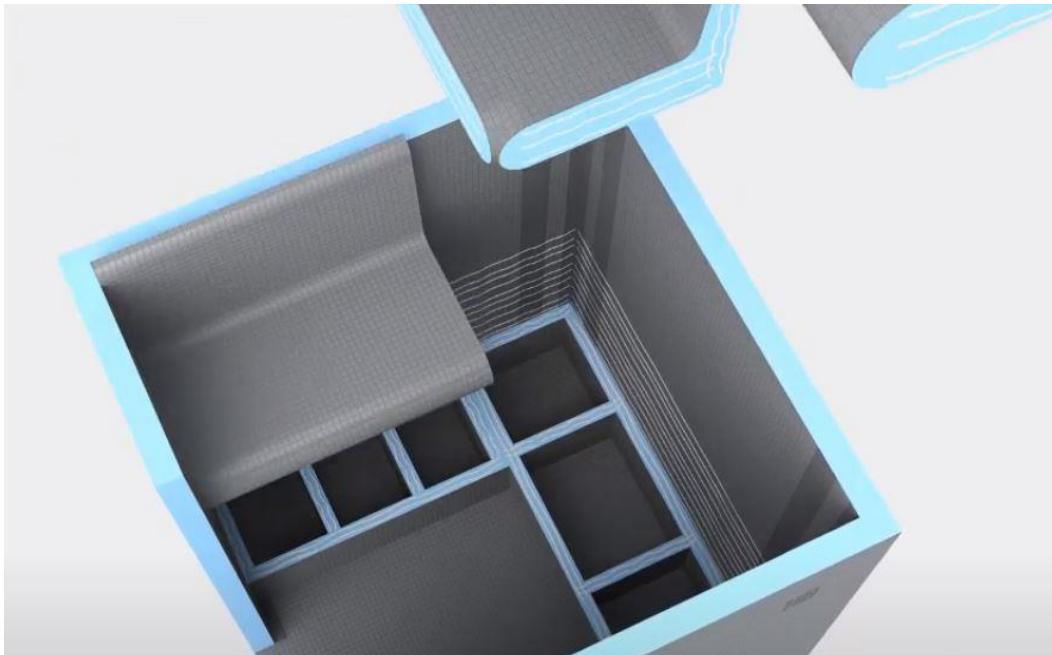

ETAPE 10

MISE EN PLACE DES BANDES ADHESIVES ETANCHES EN JONCTION AUTOUR DU BANC

Collez les bandes adhésives étanches aux diverses jonctions :

- ✓ Entre le banc et les panneaux muraux
- ✓ Entre le banc et le sol

ETAPE 11

MISE EN PLACE DU TOIT VOUTE

- ✓ Ajouter 4 équerres d'assemblage acier en forme de « H » sur la partie haute des panneaux latéraux afin de préparer l'accueil du toit :

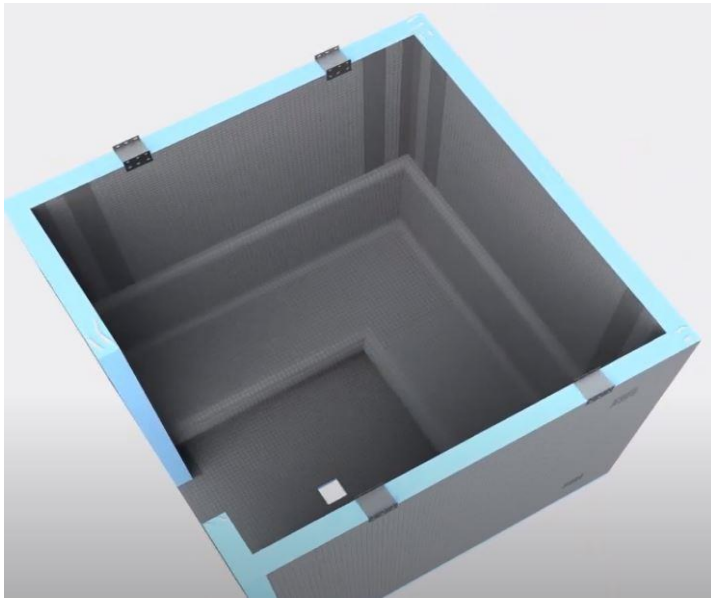

- ✓ A l'aide du mastic colle, effectuez plusieurs traits en zigzag sur la partie haute de l'ensemble des panneaux muraux :

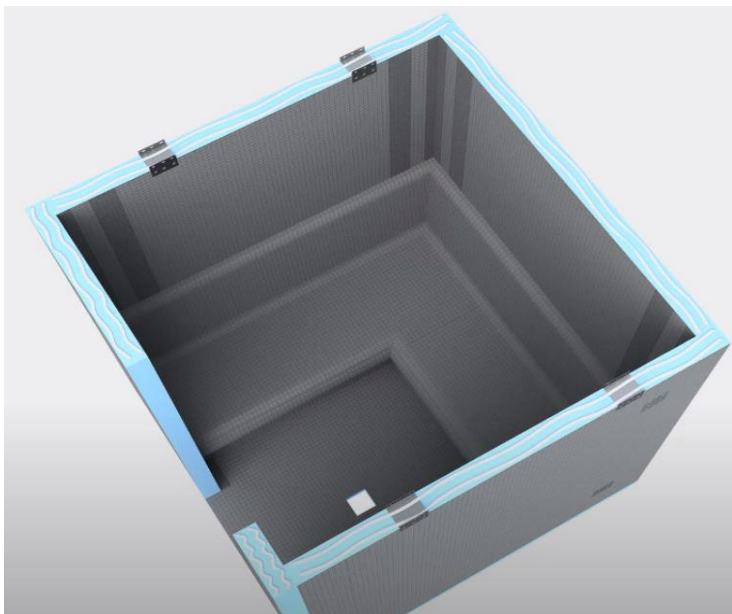

PRO STEAM®

- ✓ Effectuez un double encollage en appliquant également du mastic sur l'ensemble de la partie inférieure du toit, puis joignez le toit à la structure :

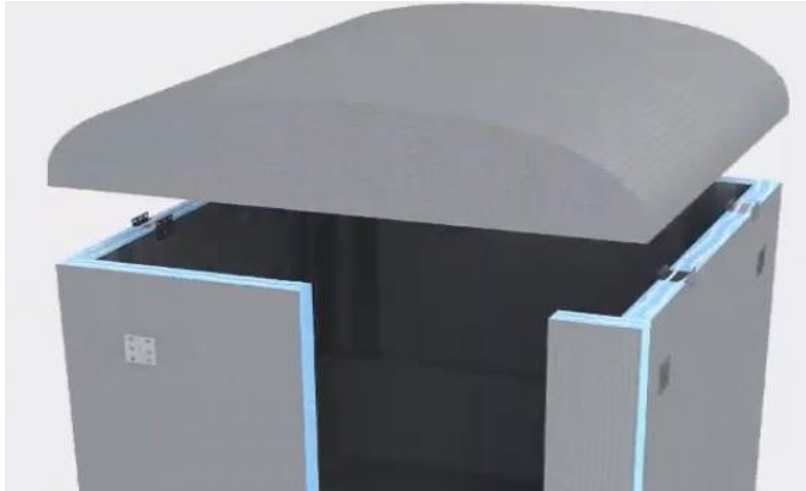

- ✓ Procéder à l'étanchéité du toit par l'intérieur en collant les bandes adhésives étanches en périphérie du toit, à savoir entre les panneaux muraux et le toit.

⚠ *Conseils/rappels : les bandes adhésives sont requises à l'intérieur du hammam, entre chaque panneaux muraux, et lors des jonctions entre :*

- les panneaux muraux et le sol
- les panneaux muraux et le haut et le bas des bancs
- les panneaux muraux et le toit

Les bandes adhésives ne sont pas requises à l'extérieur du hammam. Des petits morceaux d'adhésifs peuvent toutefois être utilisés pour recouvrir la partie extérieure des équerres d'assemblage afin de faire gagner la colle pour carrelage en adhérence.

******* FIN DU MONTAGE DU KIT HAMMAM RIAD *******

Une fois le kit assemblé

Une fois le kit assemblé, vous pouvez procéder à la pose du revêtement final (la pose de mosaïques de type pâte de verre est conseillée avec une finition requise en joint époxy), ainsi qu'à la pose de la porte pour hammam, de l'extraction d'air, de l'éclairage, ainsi que de la mise en place du générateur de vapeur à l'extérieur de la cabine hammam (se référer aux différentes notices de chaque élément).

Rendu final - hammam RIAD carrelé

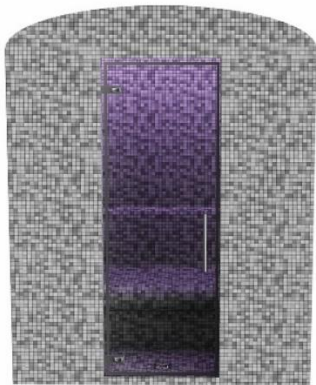

Illustration d'exemple - RIAD 3

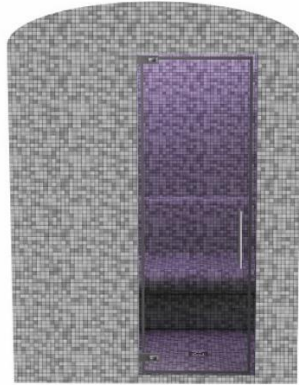

Illustration d'exemple - RIAD 4

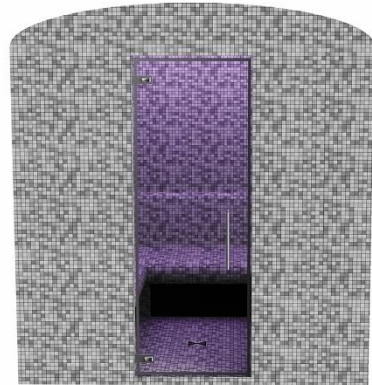

Illustration d'exemple - RIAD 6

Utilisation du hammam

Utilisez le hammam dans une pièce normalement chauffée (19°C minimum) et ventilée. Préchauffez le hammam entre 30 et 60 minutes environ afin d'atteindre la température désirée.

Température idéale : La température d'un hammam peut varier, mais généralement, elle se situe entre 40°C et 50°C. Cependant, chaque personne a sa propre tolérance à la chaleur. Commencez par une température plus basse et augmentez progressivement si vous vous sentez à l'aise.

Sensations ressenties : Lorsque vous entrez dans un hammam, vous pouvez ressentir une chaleur intense et une humidité élevée. Certaines personnes trouvent cela relaxant, tandis que d'autres peuvent avoir besoin de plus de temps pour s'habituer à ces sensations. Prenez 1 à 2 minutes pour vous acclimater et ne restez pas dans le hammam si vous vous sentez mal à l'aise au-delà de ces 2 minutes d'acclimatation.

Taux d'humidité : Les hammams ont un taux d'humidité élevé, généralement compris entre 85% et 100%. Cela crée une ambiance humide et favorise la sudation.

L'humidité peut avoir un effet apaisant sur la peau et les voies respiratoires.

Température conseillée : entre 40 et 50°C, idéalement 40 à 43°C.

- ✓ Effectuez des séances de 10 à 45 minutes maximum.
- ✓ La durée conseillée est de 10 à 15 minutes.

Précaution d'usage et de sécurité

- ✓ N'installez pas ce hammam à l'extérieur (usage intérieur seulement).
- ✓ **Ne jamais se forcer à rester dans un hammam, lorsque la chaleur n'est plus supportable.** Il est primordial de toujours écouter son corps afin d'éviter tout risque de malaise.
- ✓ Les utilisateurs malades, notamment ceux souffrant d'hypertension et de maladies cardiaques ne sont pas autorisés à utiliser ce produit sans l'avis préalable d'un médecin.
- ✓ **En cas de doute, consultez un médecin** afin de suivre l'éventuel protocole qu'il vous demandera de mettre en place (notamment nombre et durée des sessions, température maximum conseillée).
- ✓ **L'hydratation est primordiale** : Il est important de boire au minimum un grand verre d'eau avant toute séance. Hydratez-vous également pendant la séance, et juste après. Pour une récupération optimale, il est conseillé d'opter pour de l'eau minéral.
- ✓ Ne pas faire de séance de hammam après avoir consommé de l'alcool, de psychotropes ou de produits stupéfiants.
- ✓ Ne pas placer d'objets devant la porte de la cabine ni sur le toit du hammam.
- ✓ Ne pas placer de produits inflammables ou de produits chimiques à proximité ou à l'intérieur du hammam.
- ✓ Ne pas laisser des vêtements ou d'objets dans le hammam.
- ✓ **Ne jamais toucher la buse vapeur ni même s'en approcher à moins de 30 cm.**
- ✓ Ne pas laisser d'animaux domestiques entrer dans le hammam.
- ✓ **Les adultes doivent surveiller les mineurs lors de l'utilisation du hammam.**
- ✓ Ne jamais bloquer l'ouverture de la porte du hammam.
- ✓ Ne jamais ajouter de système de verrouillage sur la porte du hammam.

Limitations de garantie

- ✓ Avant de signer le bon d'émargement du transporteur, vérifiez l'état des colis et signalez tout dommage.
- ✓ Les éventuels défauts structurels majeurs doivent impérativement être signalés à votre revendeur dans les 15 jours suivants la livraison du kit hammam.
- ✓ La garantie de la structure s'entend « pièce uniquement » et s'étend sur une période de 7 ans à compter de la date d'achat. Cette garantie s'applique sur la structure des panneaux XPS contre tout défaut d'étanchéité du hammam, en cas de revêtement mosaïque ou carrelage réalisé par un professionnel avec pose d'un joint époxy.

Entretien du hammam

- ✓ Lorsque le hammam n'est pas utilisé, ouvrez grand la porte afin d'assécher l'air ambiant.
- ✓ Actionnez en fin de séance la ventilation naturelle ou mécanique en mode rapide.
- ✓ Nettoyez régulièrement l'intérieur du hammam au jet d'eau.
- ✓ Nettoyage des vitres : Essuyez les tâches sur les vitres avec un spray nettoyant conçu pour les vitres et essuyez le verre avec un chiffon microfibre. Ne pas gratter la surface du verre avec des objets pointus ou abrasifs.
- ✓ En utilisation professionnelle, après chaque utilisation, nettoyez à l'aide d'un détergent désinfectant à PH neutre adapté au hammam.
Pour plus d'informations, contactez votre revendeur.

PRO STEAM®

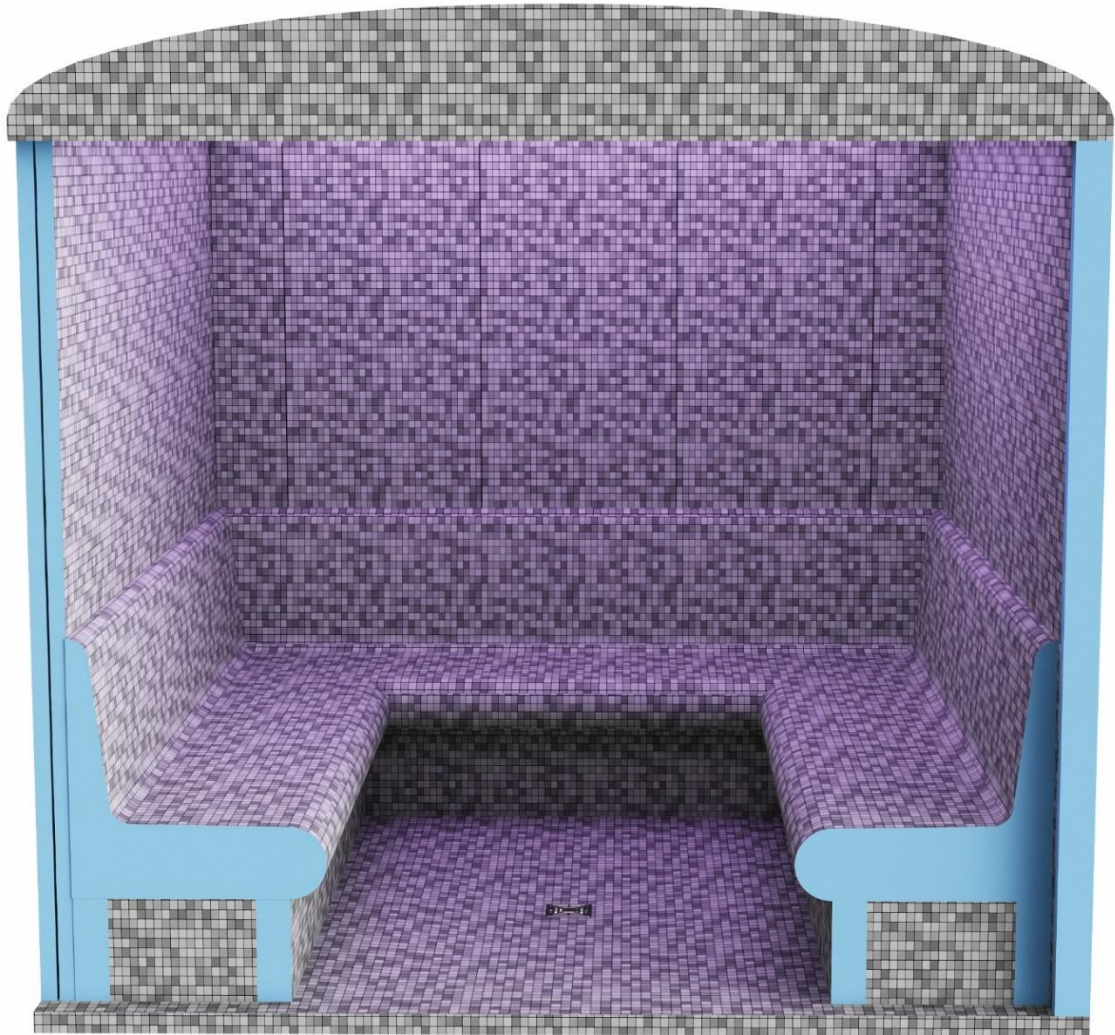

Photo d'illustration : Kit RIAD Pro8C

PRO STEAM®