



Manuel d'utilisation

Sauna Boreal®

Gamme DIFFUSION
Gamme SIGNATURE

KY-718BT

Sommaire

1_Connexion du boîtier d'alimentation	3
2_Schéma d'installation	4
3_Utilisation du panneau de commande	5
4_Utilisation de la télécommande	6
5_Précautions d'usage	7
6_Entretien	8

1_Connexion du boîtier d'alimentation

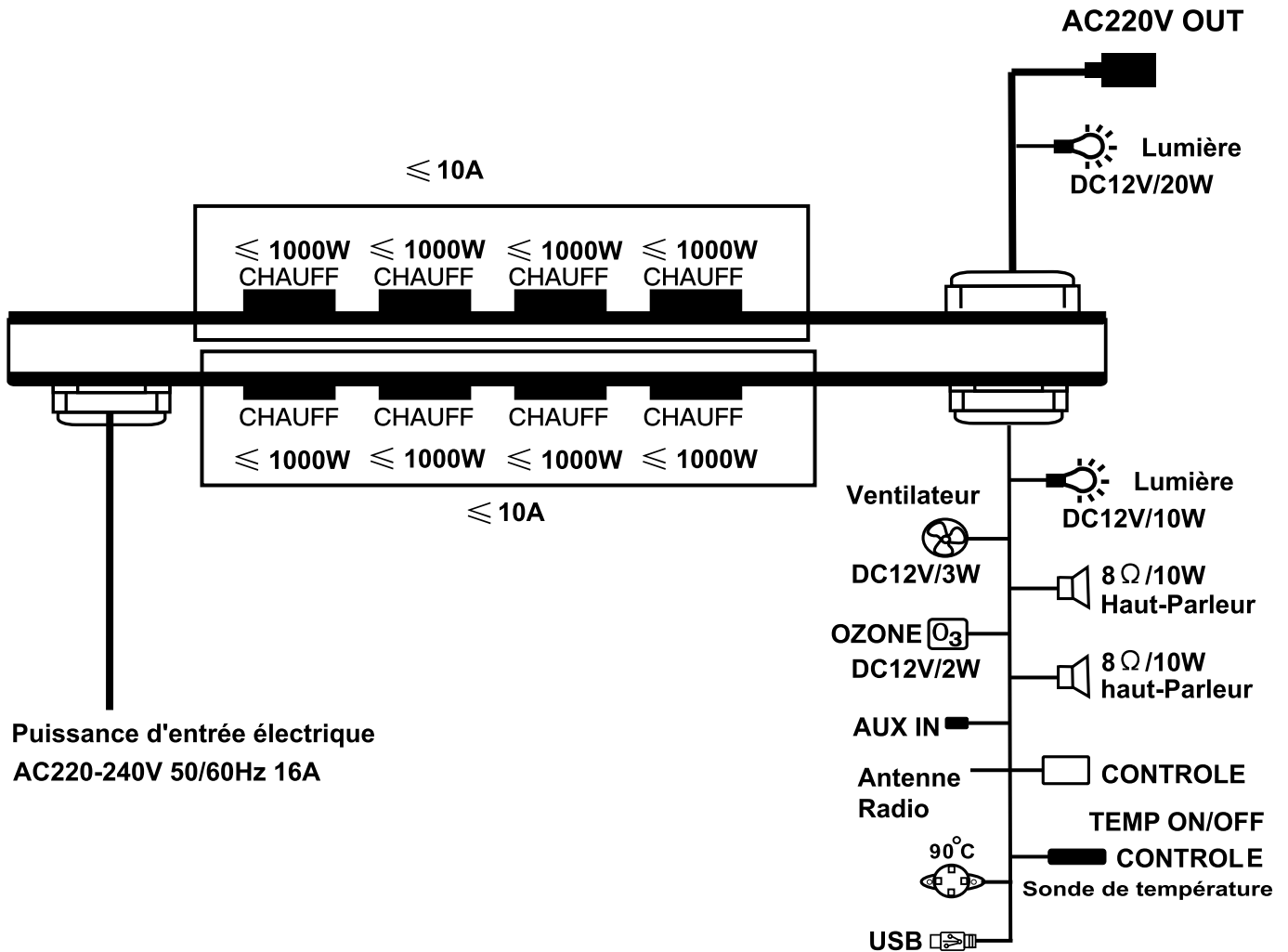

DANGER : Risque de choc électrique.
Ne jamais ouvrir ce boîtier d'alimentation !



DANGER : Toujours se référer aux normes électriques du pays et passer par un électricien professionnel.



ATTENTION : En raison de risque de choc électrique, localisez tous les sectionneurs d'alimentation avant de procéder à la maintenance du boîtier.

2_Schéma d'installation

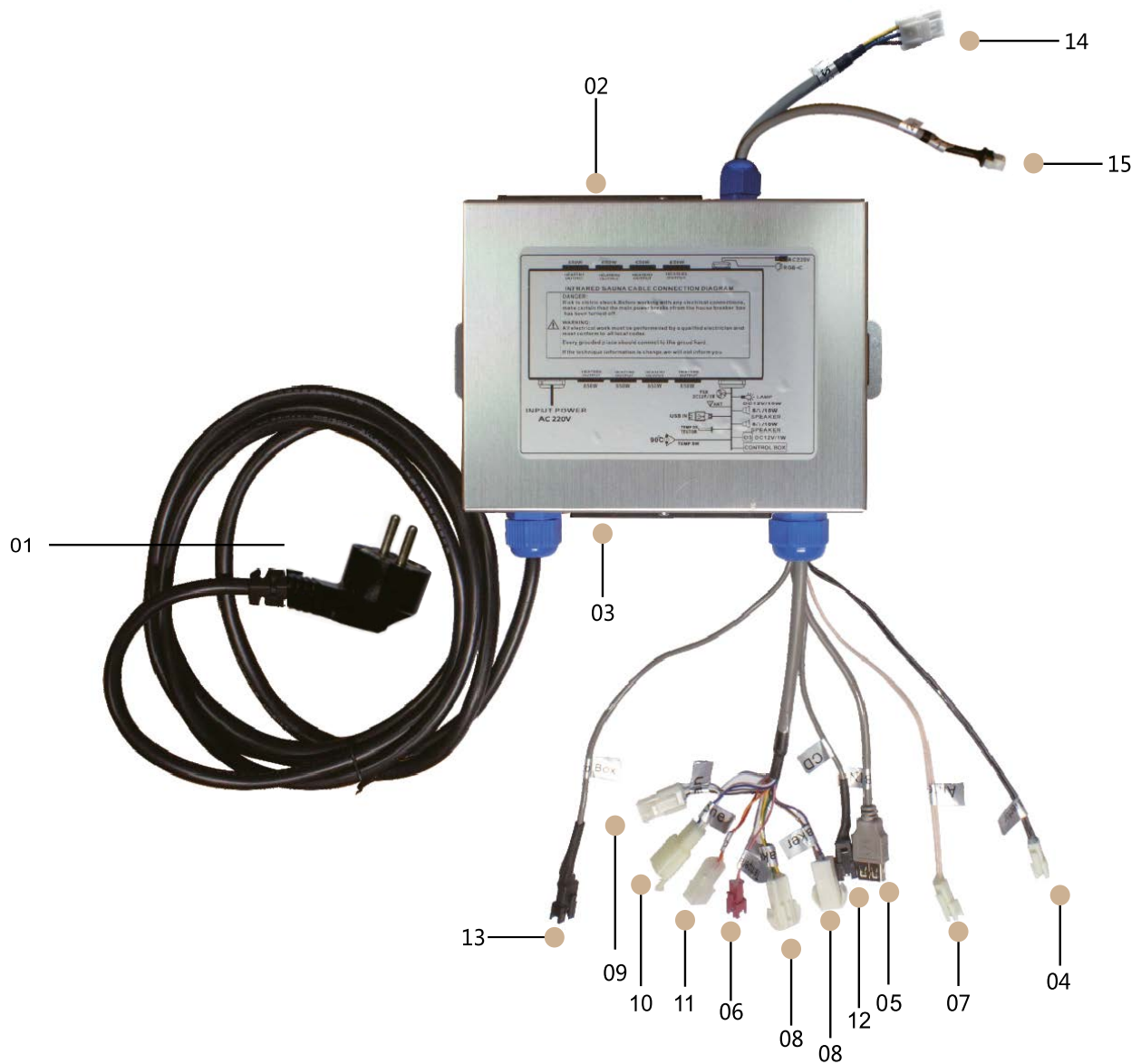

N°	Fonction
1	Alimentation principale
2	Connexion des émetteurs infrarouge du GROUPE A
3	Connexion des émetteurs infrarouge du GROUPE B
4	Connexion de la sonde de température
5	Sortie USB
6	Câble de protection/sécurité de la température <i>Si ce câble n'est pas branché, le sauna ne pourra pas fonctionner.</i>
7	Antenne Radio
8	Connexion des haut-parleurs. Câblage des 2 HP.

N°	Fonction
9	Connexion du ventilateur
10	Connexion optionnelle de l'ozonateur
11	Connexion aux lumières de toit <i>(non utilisé et non connecté pour le modèle DIFFUSION 90)</i>
12	Connexion AUX pour signal CD ou MP3
13	Connexion au panneau de contrôle
14	Connexion au câble de sortie 220V <i>(non utilisé et non connecté pour le modèle SIGNATURE 130)</i>
15	Ligne de signalisation de lampe couleur connectée à un synchroniseur <i>(non utilisé et non connecté pour le modèle SIGNATURE 130)</i>

3_Utilisation du panneau de commande

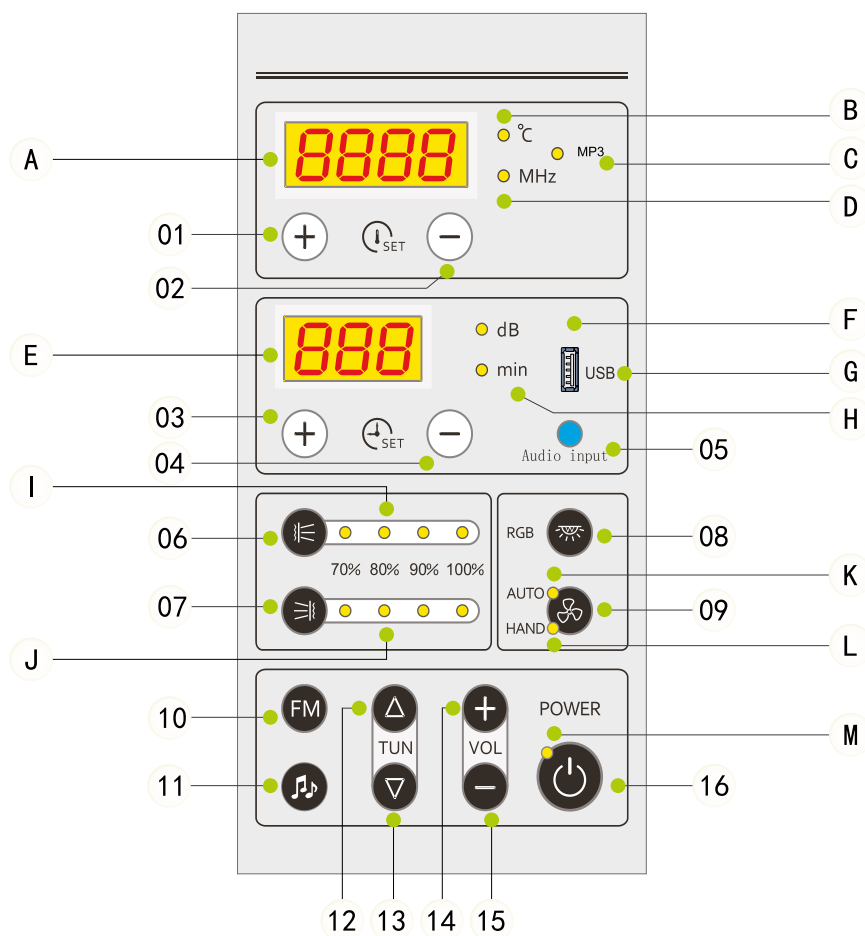

Touches

N°	Fonction
01	Température : augmenter
02	Température : diminuer
03	Temps : augmenter
04	Temps : diminuer
05	Entrée Audio - AUX
06	Groupe d'Émetteurs A

N°	Fonction
07	Groupe d'Emetteurs B
08	Lumière de couleurs
09	Ventilateur
10	Radio FM
11	CD/MP3/BLUETOOTH
12	Fréquences FM : +

N°	Fonction
13	Fréquences FM : -
14	Volume : Plus fort
15	Volume : Moins fort
16	Allumer / Éteindre

Zone d'affichage

Zone	Fonction
A	Affichage Température ou FM
B	Voyant de Température
S	Voyant du MP3
D	Voyant de la FM
E	Affichage Volume ou Temps

Zone	Fonction
F	Volume ou Lumière
G	USB
H	Minutes restantes
I	% d'intensité groupe A
J	% d'intensité groupe B

Zone	Fonction
K	Ventilation automatique
L	Ventilation manuelle
M	Voyant sur ON

Principales fonctions du panneau de commande

Ventilateur :

Vous pouvez actionner le ventilateur manuellement à tout moment en actionnant la touche 09.

Sans déclenchement manuel, le ventilateur se lance automatiquement lorsque la température souhaitée est atteinte, et s'arrête lorsque la température ambiante est redescendue de 2°C.

Radio FM :

Appuyez sur la touche 10 pour actionner la radio. Celle-ci se mettra automatiquement sur la dernière station écoutée. En restant appuyé environ 2 secondes sur les touches 13 (FM + ou FM -) un balayage automatique de la bande FM sera effectuée afin de sélectionner les radios correctement captées.

Musique :

La touche 11 permet de sélectionner CD (si connecté), MP3 (si connecté), et Bluetooth.

Connexion Bluetooth :

lorsque vous avez sélectionné le bluetooth, vous verrez le panneau de commande afficher le signe "BT". Approchez ensuite un smartphone sur lequel le Bluetooth aura été préalablement activé. Celui-ci doit pouvoir trouver le sauna. Le nom qui s'affichera sur votre smartphone sera le nom du fabricant de la fonction Bluetooth à savoir : "TaiSheng GSD01".

4 Utilisation de la télécommande

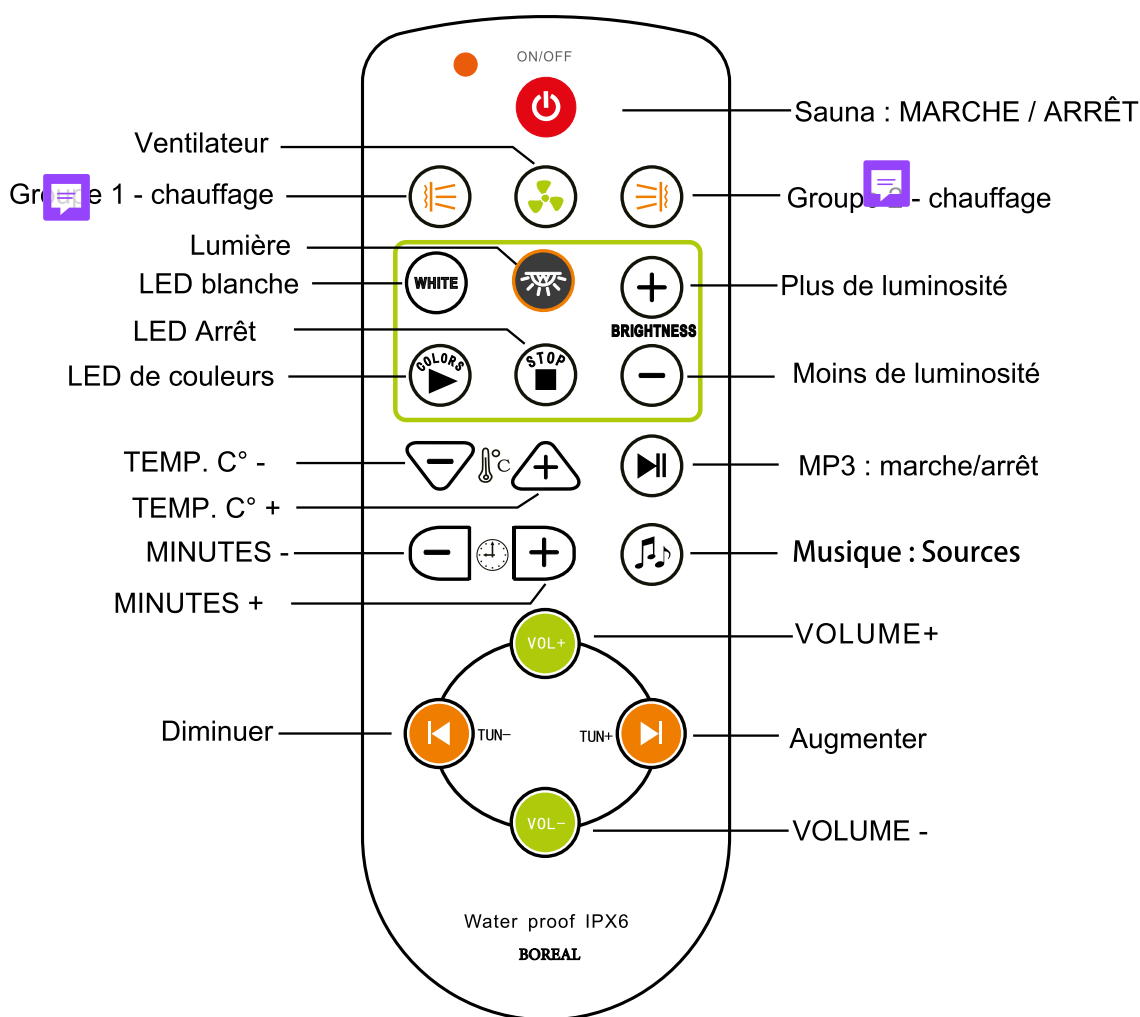

5_Précautions d'usage

Précautions d'usage générales

- Attention : Produit de classe IP20, conçu pour une utilisation à l'intérieur d'une habitation chauffée à 19°C minimum pour une optimisation optimale. Toute utilisation en extérieur est strictement interdite et dangereuse. A ne pas utiliser dans une pièce mal chauffée ou humide qui ne serait pas ventilée ou aérée.
- Pour votre sécurité, ne jamais changer ou réparer l'équipement électrique vous-même sans l'accord de votre revendeur. Si un problème survient, contacter un électricien professionnel ou votre revendeur.
- Veuillez ne pas toucher la surface des émetteurs une fois l'infrarouge activé.
- L'utilisation de cet appareil n'est pas conseillé dans les cas suivants : hémophilie, maladie cardiaque, maladie cardiovasculaire, ou en cas de blessure récente.
- En cas de maladie passagère ou chronique, de symptômes ou de doute, toujours demander conseil à son médecin avant utilisation.
- Tout enfant ou personne handicapée doit utiliser le produit en compagnie et sous la responsabilité d'un adulte.
- Ne jamais mettre de serviettes ou quelconque produit inflammable directement sur les émetteurs infrarouges.
- Ne pas utiliser de jets d'eau pour nettoyer la cabine.
- Assurez-vous de mettre hors tension la cabine lorsque vous nettoyez, ou effectuez une maintenance sur l'appareil.
- Ne pas utiliser le système audio à son maximum, afin de garantir la santé des utilisateurs, éviter tout dommage sur la membrane des haut-parleurs et d'éviter les grésillements et saturation du son.
- La fiche de la prise de courant fournie doit être mise à la terre de manière fiable et sur une ligne dédiée, avec une tension nominale adaptée et un disjoncteur (fusible de 16 Ampères). En cas de doute sur l'installation électrique, toujours faire appel à un électricien professionnel.

Précautions d'usage sur l'utilisation du sauna

- Ne pas faire de séance de sauna sous l'emprise d'alcool, de drogues, ou juste après un effort physique important.
- Un préchauffage du sauna de 20 à 45 minutes est nécessaire, à adapter selon votre propre envie et perception de la chaleur. Nous conseillons un préchauffage de quelques minutes (dès que le sauna affiche par exemple 35°C à 40°C), afin de réaliser des séances plus longues en accompagnant le sauna dans sa montée en température.
- La température d'utilisation appropriée est 35 à 60 °C. Des séances à 42 - 48°C suffisent à transpirer, éliminer des toxines, et soulager les muscles et les articulations.
- L'infrarouge peut-être utilisé uniquement pour ses vertus, même en laissant la porte ouverte. Ainsi, les personnes n'appréciant pas la chaleur du sauna tout en souhaitant effectuer des séances de récupération musculaire, peuvent tout à fait le faire, sans préchauffage.
- La durée d'une séance conseillée est de 10 à 20 minutes. Ne pas effectuer de séance supérieure à 30 minutes.
- Des séances courtes de 5 à 10 minutes maximum peuvent être effectuées quotidiennement. Pour des séances de 20 à 30 minutes, se limiter à 3 à 4 séances hebdomadaires.
- Les lampes infrarouges et les émetteurs carbone sont conçus pour chauffer en simultané. Les émetteurs sont réunis en deux groupes, séparant ainsi potentiellement la chauffe du sauna en deux. Il est possible de placer un groupe sur 0%, 70%, 80% 90% de sa capacité de chauffe, en laissant le second groupe sur 100% afin de répartir la chaleur de façon moins homogène et ainsi s'adapter aux envies de chacun.
- Il est important de boire de l'eau (1 grand verre minimum) avant, pendant et après la séance.
- Soyez toujours attentif au ressenti de votre corps et de votre esprit : le sauna doit rester un plaisir. Si vous ressentez la moindre gêne, douleur, manque d'oxygène, maux de tête, ou chaleur excessive, interrompez votre séance immédiatement, respirez profondément hors du sauna et buvez de l'eau.
- Il est déconseillé aux enfants de moins de 10 ans d'utiliser le sauna. Les enfants de plus de 10 ans peuvent faire des séances courtes (de moins de 10 minutes), en étant accompagnés d'un adulte, et sur avis favorable d'un médecin.
- Après toute séance, il est conseillé de ne pas prendre de douche trop froide.
- Après utilisation, il est conseillé de mettre l'appareil hors tension. Après plus de 2 heures de chauffe, éteignez l'appareil au moins 30 minutes. Pour prolonger la durée de vie de votre sauna, attendre 30 secondes avant de le rallumer si vous venez de l'éteindre.

6_Entretien

Le sauna infrarouge n'a pas besoin d'être relié à une évacuation d'air, et n'est pas relié en eau. Son air chauffé est donc 100% sec et n'est ainsi pas vecteur de bactérie.

Quelques précautions d'usage s'avèrent toutefois nécessaires à respecter pour vous garantir une durée de vie optimale du produit :

- Pour éviter les tâches de sueur, utilisez des grandes serviettes à poser sur les banquettes.
- Lorsque vous ne vous servez pas du sauna, laissez la porte ouverte pour laisser circuler l'air.
- Passez régulièrement l'aspirateur pour retirer la poussière accumulée.
- Lors des nettoyages plus conséquents, n'utilisez que des produits doux et neutres pour nettoyer le sauna, comme un peu de savon de Marseille liquide mélangé à de l'eau chaude, en appliquant le tout avec une grosse éponge bien essorée.
- Ne jamais utiliser de détergent alcalin ou acide, ni de solvant (tels que l'alcool, le diluant, l'ammoniac, l'acétone, etc.)
- N'essuyez jamais les différents éléments ou la structure avec des éléments rugueux mais uniquement avec des chiffons microfibrés.
- Le bois est un matériau vivant qui peut avoir des marques, aspérités et petits défauts. Pour les corriger, utilisez sur la zone à traiter uniquement, du papier abrasif pour le bois, en grain très fin, pour le polir si la surface du bois est altérée ou rayée.
- Si une planche est légèrement fendue, utiliser de la colle à bois sur la zone à traiter, puis poncer légèrement la zone une fois la colle sèche.
- Les plus gros défauts de structure ou de composants (notamment boiserie cassée, émetteurs ou panneau de contrôle non fonctionnels, colis ou éléments manquants) doivent être signalés à votre revendeur dans les 14 jours suivant la livraison, afin de faire jouer la garantie du produit.



boreal
SAUNA
Marque française



Sauna hammam[®]

Wellness Online - Tous droits réservés