

Manuel d'utilisation

Panneau de commande HAMILTON



1.caractéristiques :

Ecran LCD dynamique bleu, digital, permettant l'appel des fonctions suivantes :

- Fonction massage (pompe à eau)
- Fonction bain à remous (air)
- Réchauffeur d'eau
- Système radio FM : 20 mémoires de canaux , réglage du volume, modulation numérique de fréquence, balayage automatique
- Connecteur USB Fonction Mp3
- Fonction Bluetooth
- Fonction de stérilisation à l'ozone
- Luminothérapie

Une Télécommande peut-être fourni (selon option du revendeur)

2.Spécifications :

(1), Alimentation électrique : AC220V±10% 50/60 Hz

Charge de la pompe : AC220V ≤ 1500W

Jet d'air: AC220V ≤ 750W

1500V 1 min - <0.25 mA - Norme d'étanchéité : IPX4

Charge d'ozone : DC12V ≤ 10W

Charge d'éclairage : DC12V 10W

Puissance sonore ≤ 10 W

Plage de fréquence radio : FM 88-108 MHz

S/N radio: >45 dB

Puissance du chauffage : AC220V ≤ 1500W

3. Circuit d'installation

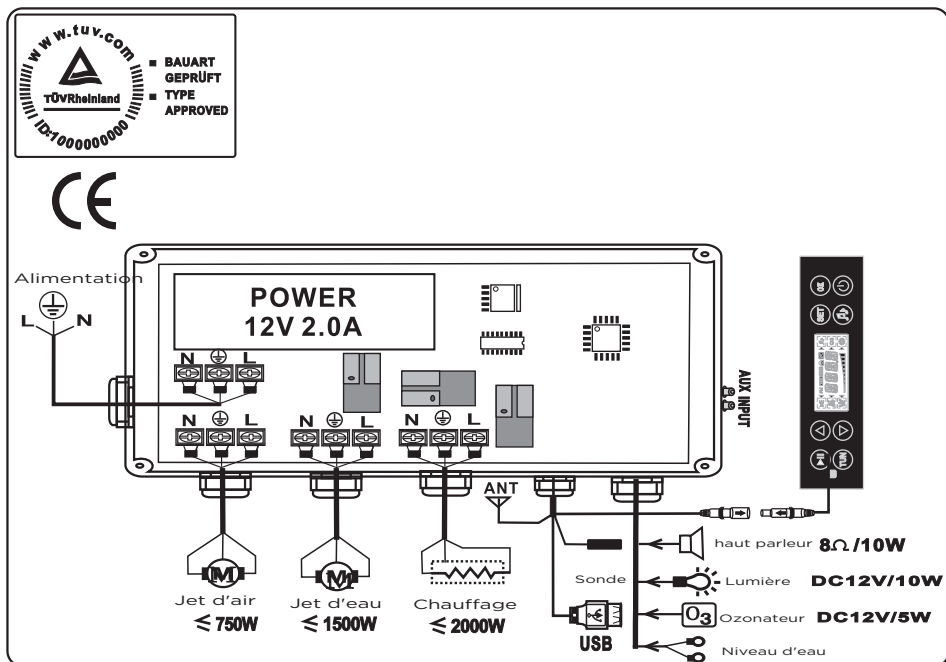

4. Panneau de commande

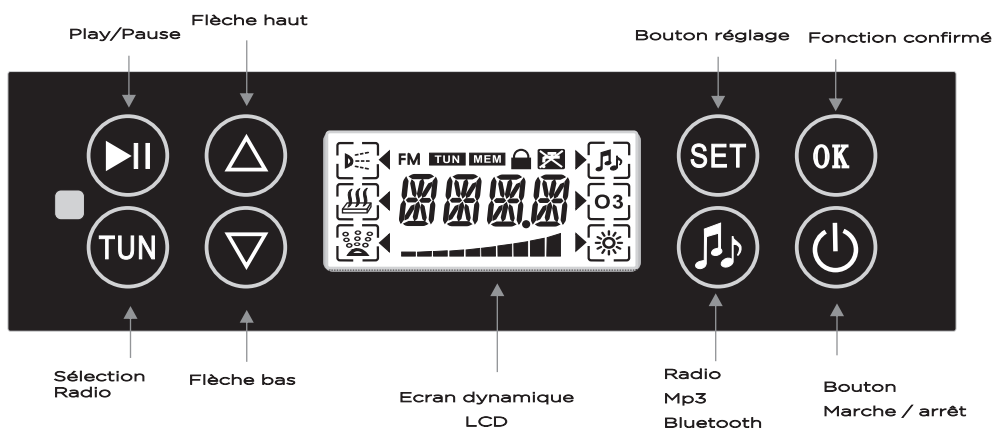

5. Télécommande

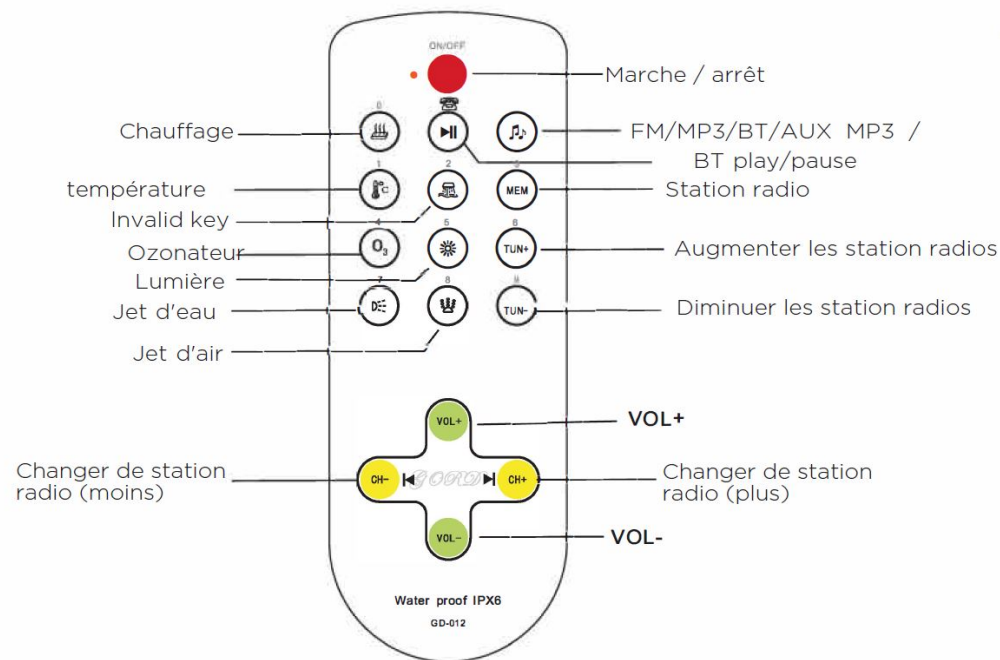

5. Instructions

(1) Marche / arrêt : Après avoir branché votre balnéo appuyer sur la touche afin de mettre en marche le panneau de commande. Vous pouvez effectuer les réglage et changer de fonctions des besoins des utilisateurs. le système peut être éteint directement en appuyant sur .

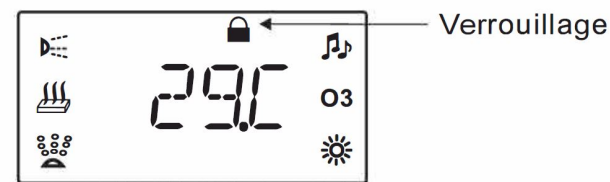

Verrouillage automatique du panneau de commande au bout de 2 minutes sans utilisations, l'icône apparait. Appuyez sur pour déverrouiller le panneau de commande.

(2) Jet d'eau:

Appuyez sur la touche **SET**
Puis sélectionner le jet d'eau



Remarque : La pompe à eau est limitée par le niveau d'eau, elle peut être mise en marche qu'en fonction du niveau d'eau. en cas de manque d'eau l'icône apparait  la pompe à eau ne peut pas démarrer. La pompe s'arrête au bout de 60 minutes d'utilisation.

(3) Réchauffeur d'eau :

Appuyez sur la touche **SET**
Puis sélectionner cette icône



Remarque : Le chauffage peut être activée seulement lorsque les jets sont activés. Vous pouvez changer la température lorsque la fonction radio/AUX est désactivée que la température pré réglée peut être modifiée en appuyant sur la touche Δ ou ∇ entre 20°C et 45°C (par défaut 38°C), lorsque la température de l'eau atteint la température pré réglée, elle se transforme en température constante.

(4) Jet d'air :

Appuyez sur la touche **SET**
Puis sélectionner cette icône



Remarque : Les jets d'air s'arrêtent automatiquement au bout de 60 minutes d'utilisation.

(5) Chromothérapie :

Appuyez sur la touche **SET**
Puis sélectionner cette icône



(6) Ozonateur :

Appuyez sur la touche **SET**
Puis sélectionner cette icône



L'ozonateur est active pendant 15 minutes.

Radio / MP3 / Bluetooth

Appuyez sur la touche "  " pour sélectionner l'icône suivant

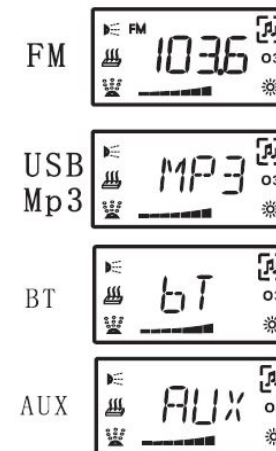

Radio :

(1) Afin d'avoir une meilleure réception, étirez le fil de l'antenne en "y". Lorsque la fonction radio est activée, l'écran affiche une fréquence radio et le volume passe de 0 à 15 dB avec un léger son.

(1) Recherche de canal : appuyer sur **TUN** l'écran affichera l'icône **TUN** clignotera en même temps. Vous pouvez appuyer sur Δ ou ∇ afin de changer de station. Une pression courte permet une sélection manuelle. En appuyant longuement (plus de 2 secondes), la fréquence se déplacera automatiquement vers le haut ou vers le bas jusqu'à ce qu'une station fonction.

(3) mémoire : après avoir sélectionné la station de diffusion, appuyez sur  pour afficher **MEM** et "CH01" et stockez à ce numéro. La prochaine fois que vous enregistrerez une station, le numéro augmentera automatiquement. Vous pouvez stocker 20 stations de radio (Ch01 à CH20).

(4) Sélection automatique : appuyez sur **TUN** l'écran va afficher **TUN** et appuyez en même temps sur la touche, la fréquence se déplacera automatiquement vers le haut ou vers le bas et les canaux effectifs seront sauvegardés, jusqu'à ce que la recherche soit terminée ou que la mémoire soit pleine.

(5) Station enregistrée : appuyer sur la touche Δ ou ∇ pour sélectionner la position de la station désirée. L'écran affichera le numéro "CH01 - CH20" afin que vous puissiez entendre votre station.

Fonction MP3 :

Appuyez sur  pour sélectionner MP3



(1) Lecture : sélectionnez la position Mp3. Insérez USB avec les pistes Mp3, le système lit automatiquement la piste et affiche le temps de piste.



(2) Piste suivante : appuyer sur  ou  pour changer de piste audio.

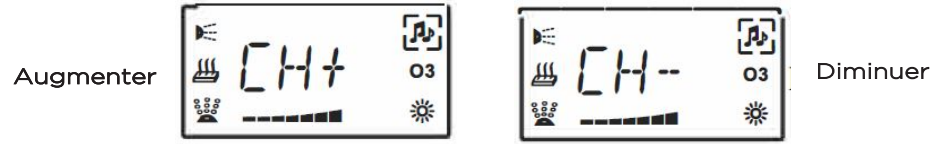

Connexion bluetooth



appuyez sur  pour sélectionner la position de bluetooth, l'affichage indique "BT" et clignote (signe de recherche bluetooth) puis recherche système bluetooth et appairage bluetooth, fonctionnant comme suit :



Le haut-parleur diffuse un morceau de musique, affiche le signe BT et arrête le clignotement (fin de l'appairage) de la manière suivante :



Panneau d'appairage Bluetooth clignotement (signe de recherche à appairage). Arrêt du clignotement (succès de l'appairage).

En mode bluetooth, écoutez la musique de votre téléphone portable :
Le lecteur de musique de téléphone portable ouvert peut fonctionner comme suit :
lecture/pause:appuyer sur  pour lancer ou mettre sur pause
Sélection des pistes : appuyer sur  ou  vers le haut ou vers le bas.

Adaptation Bluetooth / Mp3 :

(2) La déconnexion Bluetooth est une détection en temps non réel, désactivez Bluetooth pendant un certain temps pour que le téléphone se déconnecte.





(3) Certains téléphones peuvent être appairés mais pas connectés, car le logiciel du téléphone doivent être détectés.

(4) Certains signaux Bluetooth du téléphone mobile domestique est faible, ne pas dépasser 5-7 mètres de la baignoire.

AUX :

Appuyer "  " pour sélectionner AUX



Réglage du volume : Le volume peut être réglé en appuyant longuement sur la touche  ou  et l'écran affichera le numéro de volume DB en conséquence. Presser brièvement  ou  pour sélectionner les pistes MP3/BT ou le canal FM.